

Media Card Imager Kit MODEL POA-MD07MCI

INSTALLATION AND OPERATION OF THE IMAGER BOX

This Media Card Imager kit is an optional kit to project image data in various format and files created with Microsoft PowerPoint with our projector. Image data can be easily projected just by attaching the Imager Box to a projector without any connection with a computer.

This kit is only used for our projectors that have a terminal for the Imager Box.

This manual explains the installation of the Imager Box and its operation.

The data played back through the Imager Box is edited with Media Card Imager software included in the kit. For operation of the software, refer to separately included "Media Card Imager" Owner's Manual.

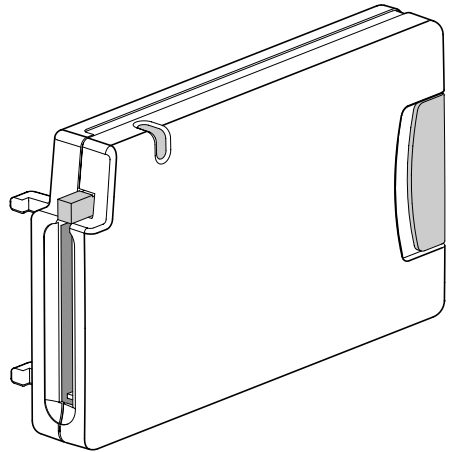

OWNER'S MANUAL

English

Français

Español

Deutsch

Italiano

日本語

Compliances

Federal Communication Commission Notice

This equipment has been tested and found to comply with the limits for a Class B digital device, pursuant to part 15 of the FCC Rules. These limits are designed to provide reasonable protection against harmful interference in a residential installation. This equipment generated, uses and can radiate radio frequency energy and, if not installed and used in accordance with the instructions, may cause harmful interference to radio communications. However, there is no guarantee that interference will not occur in a particular installation. If this equipment does cause harmful interference to radio or television reception, which can be determined by turning the equipment off and on, the user is encouraged to try to correct the interference by one or more of the following measures :

- Reorient or relocate the receiving antenna.
- Increase the separation between the equipment and receiver.
- Connect the equipment into an outlet on a circuit different from that to which the receiver is connected.
- Consult the dealer or an experienced radio/TV technician for help.

Do not make any changes or modifications to the equipment unless otherwise specified in the manual. If such changes or modifications should be made, you could be required to stop operation of the equipment.

Trademark

Microsoft, Windows, and PowerPoint are registered trademarks of Microsoft Corp. in the U.S.A.

Microdrive is a trademark of IBM in the U.S.A.

CompactFlash is a trademark of SanDisk Corporation in the U.S.A.

Each name of corporations or products in Owner's Manual is a trademark or a registered trademark of its respective corporation.

Table of Contents

Table of Contents	3
Contents of Media Card Imager Kit	3
Name of Each Part of Imager Box	4
Attach Imager Box to Projector	5
Remove Imager Box from Projector	6
Load and Remove CF Card	6
Use CF Card Adapter	7
Handle CF Card and Adapter	8
Specifications	9
PLAY BACK IMAGE (OPERATING PROJECTOR)	11
PLAYING BACK IMAGE IN THE MEMORY CARD	11
PICTURE IMAGE ADJUSTMENT	15
PICTURE SIZE ADJUSTMENT	17

Contents of Media Card Imager Kit

The package contains following items. Make sure you have all of it.

Imager Box

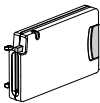

CompactFlash (CF) Card

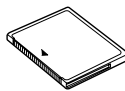

CF Card Adapter

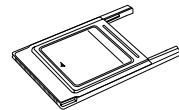

Media Card Imager Kit Owner's Manual (this manual)



*CD-ROM

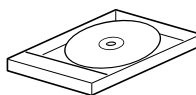

*MediaCard Imager Owner's Manual



*Those are used for editing image data played back with the Imager Box.

Name of Each Part of Imager Box

Imager Box

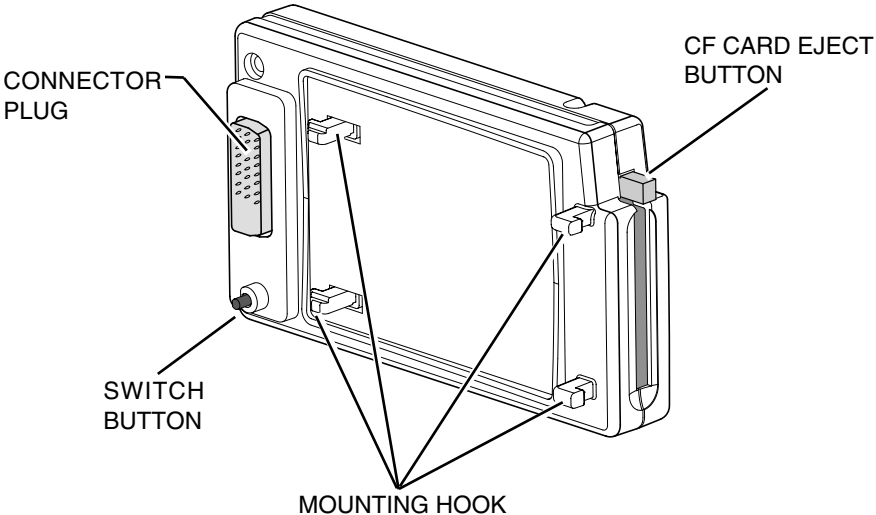
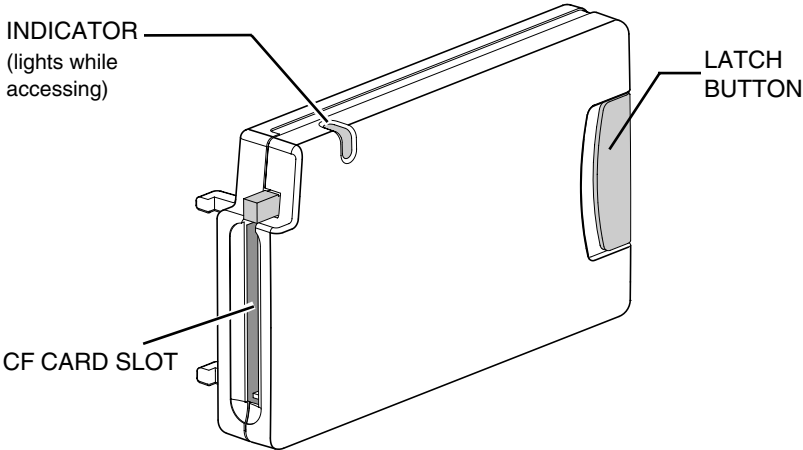

Attach Imager Box to Projector

CAUTION : Turn off the projector when attaching the Imager Box to the projector.
Do not attach or remove while the projector is turned on. It may damage the equipment.

- 1** Remove 4 covers attached to a projector. Insert the MOUNTING HOOKS (A) into the projector to the arrow direction. (Fig.-1)
- 2** Plug the CONNECTOR PLUG into the DVI Terminal of the projector while pressing the Imager Box LATCH BUTTON, and release it.

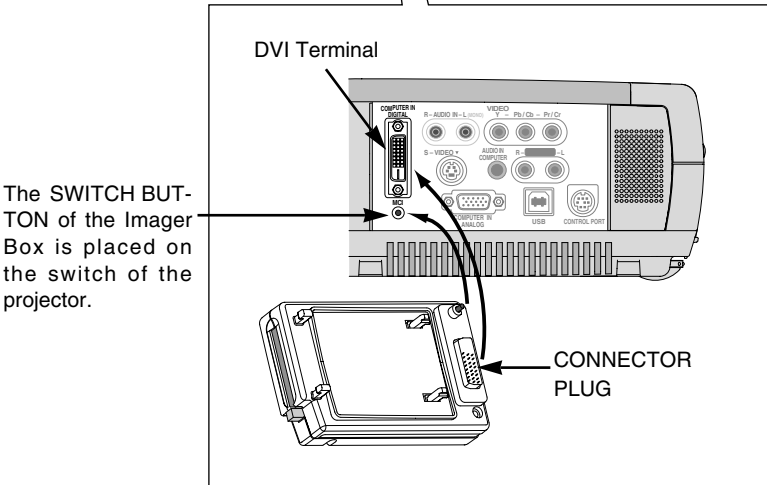
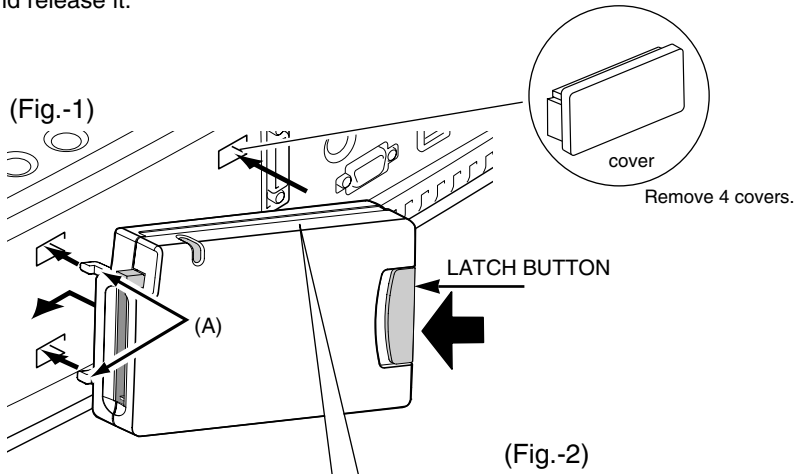

Remove Imager Box from Projector

CAUTION : Do not remove the Imager Box from the projector while the projector is on. It may damage data in a memory card and the card itself.

Press the LATCH BUTTON to the arrow direction. Then pull and remove the Imager Box.

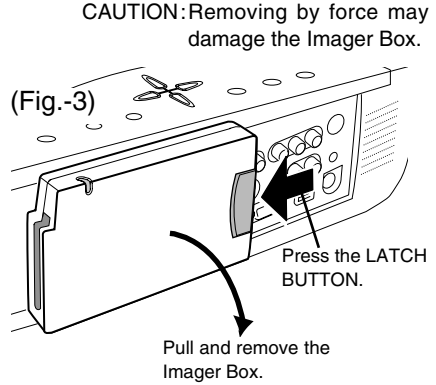

Load and Remove CF Card

Load CF Card

Insert the CF Card into the CF Card slot of the Imager Box until the EJECT BUTTON pops out.

- Do not insert it in the wrong way. It may damage the equipment.

Remove CF Card

- 1** Press the CF CARD EJECT BUTTON. The CF Card is released.
- 2** Pull out the CF Card from the Imager Box.

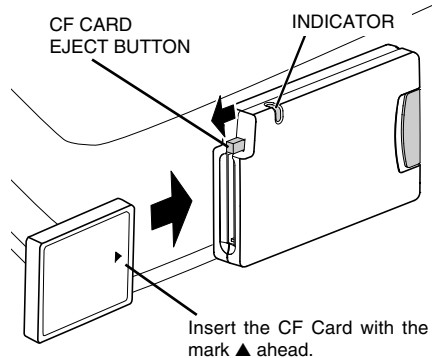

(Fig.-4)

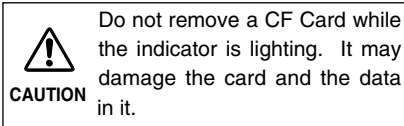

Use CF Card Adapter

CF Card Adapter is used when a CF Card is loaded into the PC card slot of a computer. You can write and rewrite data into the CF Card with the Adapter through the PC card slot of a computer. For operation, refer to the "Media Card Imager" Owner's Manual.

Attach CF Card

Insert the CF Card firmly into the CF Card Adapter, aligning the arrows on the CF Card and the adapter.

Remove CF Card

Pull the CF Card straight out.

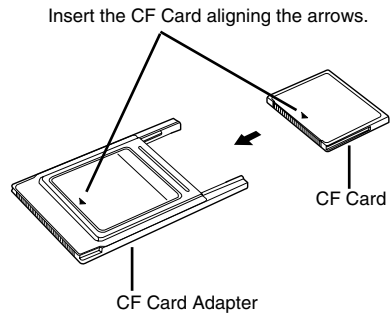

IMPORTANT NOTE

Data stored on a CF Card may be damaged or lost due to physical damage to the CF Card or accidental erasure. It is recommended that any important data should be copied as a backup onto separate media, such as a floppy disk, a hard disk, or a MO disk, etc. We shall not be liable for any damage or loss of profits arising from the loss of data caused by the misoperation or the damage to a CF Card or its appliances.

The following may result in damaged or lost data:

- Misoperation of the CF Card.
- Turning off the projector or the computer or removing the CF Card / Adapter while the CF Card is in access operations (writing, reading, or deleting the files).
- Exposure to a strong static electric charge.
- The CF Card has reached the end of its life.

Handle CF Card and Adapter

- CF Cards / Adapters are high-precision electronic devices. Do not bend, drop, apply strong forces or shock or place it where a strong static electrical charge may be generated.
- Do not touch the surface of the contact area with your fingers or allow it to be stained with foreign materials.
- Do not attempt to disassemble or alter CF Cards.
- Moving CF Card rapidly between hot and cold temperatures may cause condensation (water droplets) to form on it, leading to malfunctions. Avoid this problem by placing the CF Card in a plastic bag and letting it slowly adjust to temperature changes before removing it from the bag. If condensation should occur, maintain the CF Card at a constant temperature and let the moisture evaporate naturally.
- Store CF Cards / Adapters in the protective case.
- Do not use or store CF Cards / Adapters in places subject to the following conditions:
 - strong magnetic fields
 - abundant dirt or dust
 - high temperatures, high humidity

ENVIRONMENT of CF Card operation

Operating Temperature : 41 °F ~ 95 °F (5 °C ~ 35 °C)

Storage Temperature : 14 °F ~ 140 °F (-10 °C ~ 60 °C)

Specifications

■ Imager Box

Dimensions (W x H x D)	4.61" x 2.76" x 0.75" (117mm x 70mm x 19mm) (not including MOUNTING HOOKs)
Weight	5.29 oz (150g)
Operating Voltage	DC 5V 450mA, DC 3.3V 600mA
Available Memory Card	We recommend you to use a CF card that comes with this kit. The following memory cards can also be used. • Microdrive (1GB or less) We do not guarantee use of any memory card except for the above. Some memory cards may not operate properly.

■ CompactFlash Card Adapter (ATA standard Type-II)

NOTE ; This adapter cannot be used for other memory cards.

■ CompactFlash (16MB)

The specifications are subject to change without notice.

IMAGE PLAYBACK (OPERATING PROJECTOR)

PLAYING BACK IMAGE IN THE MEMORY CARD

- 1 Attach Imager Box to your projector properly (P5), and turn the projector on. Refer to Owner's Manual of your projector for operation.
- 2 Load a memory card into CF Card Slot of Imager Box. (P6)
- 3 Projector automatically turns to MCI mode and shows the image data in a memory card.

NOTE ; Refer to Owner's Manual of your projector for location of each button and basic operation.

MENU BAR

Press MENU button while in MCI mode.

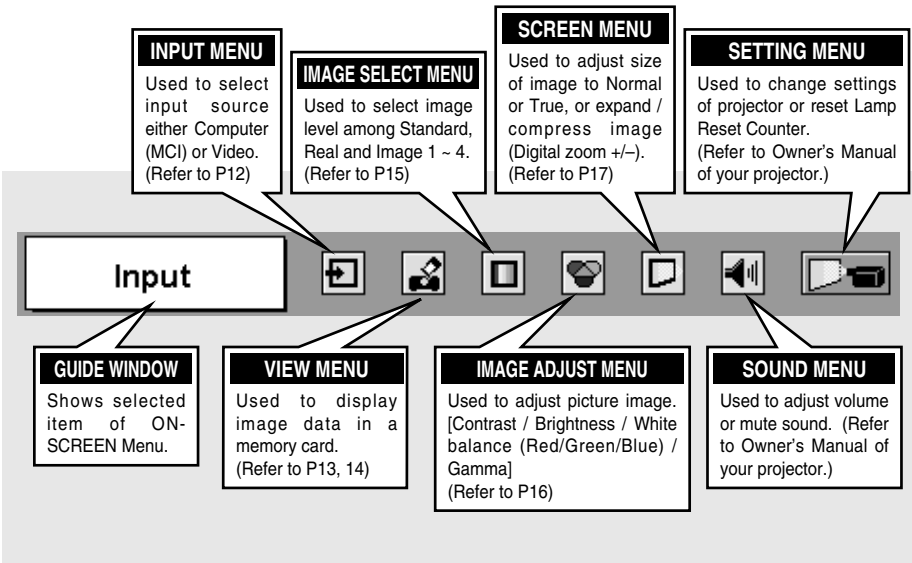

English

IMAGE PLAYBACK (OPERATING PROJECTOR)

SELECTING INPUT SOURCE

When a memory card is loaded into Imager Box connected to the projector, MCI mode is automatically selected. The first Page of the latest Index in a memory card is displayed on a screen.

To switch to MCI mode manually, operate as follows.

DIRECT OPERATION

Choose Computer by pressing INPUT button on Top Control or on Remote Control Unit. If projector cannot reproduce proper image, select correct input source through MENU OPERATION.

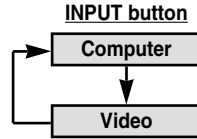

MENU OPERATION

- 1 Press MENU button and ON-SCREEN MENU will appear. Press POINT LEFT/RIGHT button to move a red frame pointer to INPUT Menu icon.
- 2 Press POINT DOWN button to move a red arrow pointer to Computer and then press SELECT button. Source Select Menu will appear.
- 3 Move a pointer to MCI and then press SELECT button.

INPUT MENU

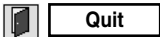
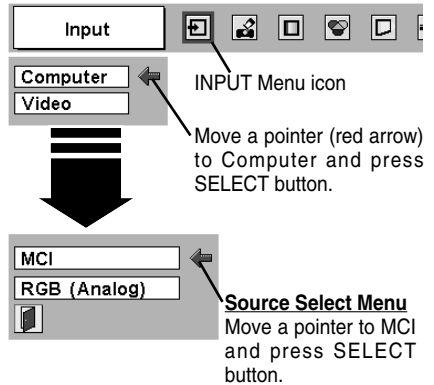

Closes Source Select Menu.

INDEX AND PAGE

Image data edited with Media Card Imager (software) is Index format consisting of several Pages. To project desirable image, select Index and then select Page in the Index.

Select Index

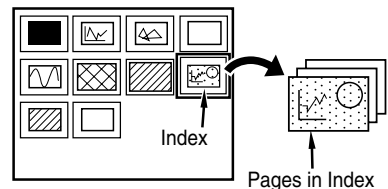

IMAGE PLAYBACK (OPERATING PROJECTOR)

To project desirable image, select Index and then Page as follows.

SELECTING INDEX

- 1 Press MENU button and ON-SCREEN MENU will appear. Press POINT LEFT/RIGHT button to move a red frame pointer to VIEW Menu icon.
- 2 Press POINT DOWN button to move a red frame pointer to Index icon and then press SELECT button. The table of Indexes in the memory card is displayed. Press RIGHT CLICK button on Remote Control Unit to stop table display. (*1)
- 3 Press POINT LEFT/RIGHT/UP/DOWN buttons to move a pointer to the Index to be projected and then press SELECT button. The first Page of the selected Index is displayed. Press POINT UP/DOWN button to turn previous/next Page over. (*2)
POINT UP button ... returns to previous page.
POINT DOWN button ... goes to next page.

VIEW MENU

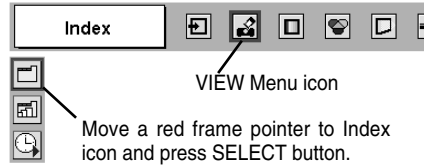

- *1 When RIGHT CLICK button is pressed during table display, each Index/Page is displayed as an icon. This operation reduces time for displaying all image data.
- *2 When ON-SCREEN MENU is displayed, Page cannot be turned over to next/previous one.

SELECTING PAGE

- 1 Press MENU button and ON-SCREEN MENU will appear. Press POINT LEFT/RIGHT button to move a red frame pointer to VIEW Menu icon.
- 2 Press POINT DOWN button to move a red frame pointer to Page icon and then press SELECT button. The table of all Pages of selected Index is displayed. Press RIGHT CLICK button on Remote Control Unit to stop table display. (*1)
- 3 Press POINT LEFT/RIGHT/UP/DOWN buttons to move a pointer to the Page to be projected and then press SELECT button. Press POINT UP/DOWN button to turn previous/next Page over. (*2)
POINT UP button ... returns to previous page.
POINT DOWN button ... goes to next page.

VIEW MENU

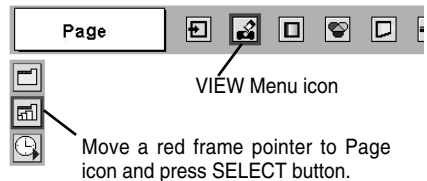

Table of Pages can be also displayed by pressing SELECT button when Page is displayed on full screen.

IMAGE PLAYBACK (OPERATING PROJECTOR)

AUTO PLAY FUNCTION

- 1 Press MENU button and ON-SCREEN MENU will appear. Press POINT LEFT/RIGHT button to move a red frame pointer to VIEW Menu icon.
- 2 Press POINT DOWN button to move a red frame pointer to Auto play icon and then press SELECT button. Auto play setting dialog box will appear

3 **On**

When setting Auto play function on, move a red arrow pointer to "On," adjust interval (sec.) by pressing POINT LEFT RIGHT button, and then press SELECT button. Projected image is turned over to next automatically with interval. This Auto play function can be pausing by pressing POINT UP button and restarts with POINT DOWN button.

*When auto play setting is previously set with Media Card Imager (software), interval set by Media Card Imager has priority over interval with this menu.

Off

To cancel Auto play function, move a red arrow pointer to "Off" and then press SELECT button. Auto play setting set with Media Card Imager (software) is also suspended by setting to "Off."

Quit

Closes Auto play setting dialog box.

VIEW MENU



VIEW Menu icon

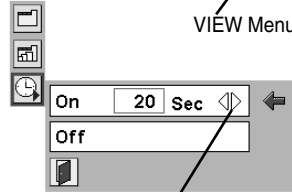

Auto play setting dialog box
Press POINT LEFT/RIGHT button(s) to adjust the interval and press SELECT button.

CAUTION



Do not remove a memory card from Imager Box while Auto play function is operated or Indicator of Imager Box is lighting or flashing. It may damage a memory card or data in a memory card.

Before removing a memory card from Imager Box, be sure to set Auto play function to "Off" or interrupt input signal from Imager Box by changing input source.

IMAGE PLAYBACK (OPERATING PROJECTOR)

PICTURE IMAGE ADJUSTMENTS

IMAGE LEVEL SELECT (DIRECT OPERATION)

Select Image Level among Standard, Real, Image 1, Image 2, Image 3 and Image 4 by pressing IMAGE button on Top Control or on Remote Control Unit.

Standard

Normal picture level preset on this projector.

Real

Picture level with improved halftone for graphics.

Image 1 ~ 4

User preset picture adjustment in IMAGE ADJUST Menu (refer to P16).

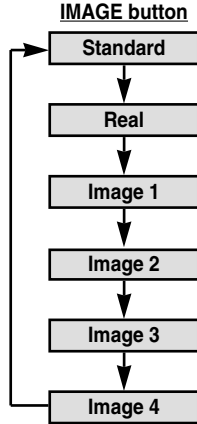
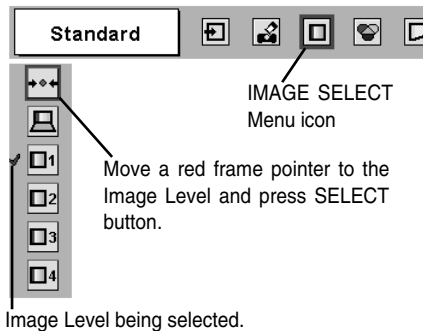

IMAGE LEVEL SELECT (MENU OPERATION)

- 1 Press MENU button and ON-SCREEN MENU will appear. Press POINT LEFT/RIGHT button to move a red frame pointer to IMAGE SELECT Menu icon.
- 2 Press POINT DOWN button to move a red frame pointer to the Image Level that you want to set and then press SELECT button.

IMAGE SELECT MENU



Standard

Normal picture level preset on this projector.

Real

Picture level with improved halftone for graphics.

Image 1 ~ 4

User preset picture adjustment in IMAGE ADJUST Menu (refer to P16).

English

IMAGE PLAYBACK (OPERATING PROJECTOR)

IMAGE LEVEL ADJUSTMENT

- 1 Press MENU button and ON-SCREEN MENU will appear. Press POINT LEFT/RIGHT buttons to move a red frame pointer to IMAGE ADJUST Menu icon.
- 2 Press POINT DOWN button to move a red frame pointer to the item that you want to adjust, and then press SELECT button. The level of each item is displayed. Adjust each item by pressing POINT LEFT/RIGHT buttons.

Contrast

Press POINT LEFT button to decrease contrast, and POINT RIGHT button to increase contrast. (From 0 to 63.)

Brightness

Press POINT LEFT button to adjust image darker, and POINT RIGHT button to adjust brighter. (From 0 to 63.)

White balance (Red/Green/Blue)

Press POINT LEFT button to lighten tone of each color, and POINT RIGHT button to deepen tone. (From 0 to 63.)

Gamma

Press POINT LEFT button or POINT RIGHT button to obtain better balance of contrast. (From 0 to 31.)

Store

To store manually preset image level, move a red frame pointer to Store icon and press SELECT button. IMAGE LEVEL SET MENU will appear. Move a red frame pointer to Image 1 ~ 4 where you want to set and then press SELECT button.

Reset

Reset all adjustment to previous value.

Quit

Closes IMAGE ADJUST MENU.

IMAGE ADJUST MENU

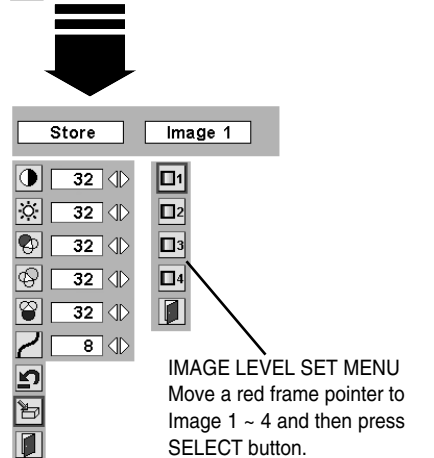
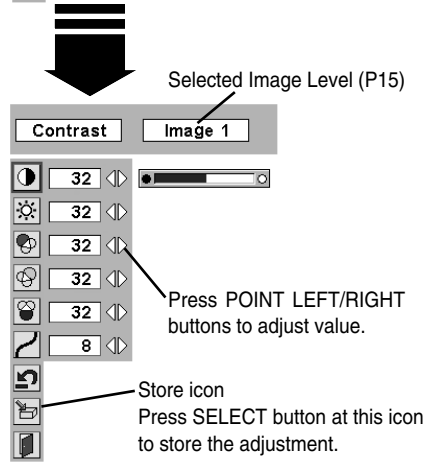
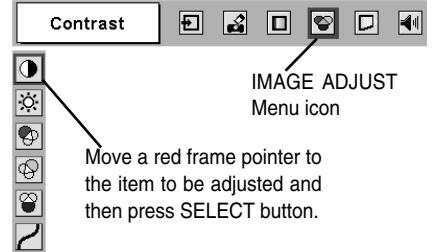

IMAGE PLAYBACK (OPERATING PROJECTOR)

PICTURE SIZE ADJUSTMENT

This projector has a picture screen resize function, which enables you to display the desirable image size.

- 1 Press MENU button and ON-SCREEN MENU will appear. Press POINT LEFT/RIGHT buttons to move a red frame pointer to SCREEN Menu icon.
- 2 Press POINT DOWN button and move a red frame pointer to the function that you want to select and then press SELECT button.

SCREEN MENU

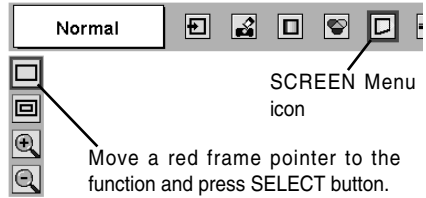

Normal

Provides image to fit screen size.

True

Provides image in its original size. When the original image is larger than screen size, the projector automatically enters "Digital zoom +" mode.

Digital zoom +

When Digital zoom + is selected, ON-SCREEN MENU disappears and the message "D. Zoom +" is displayed. Press SELECT button to expand image size. And press POINT UP/DOWN/LEFT/RIGHT button(s) to pan the image. Panning function can work only when the image is larger than screen size.

Projected image can be also expanded by pressing D. Zoom ▲ button on Remote Control Unit.

Digital zoom -

When Digital zoom - is selected, ON-SCREEN MENU disappears and the message "D. Zoom -" is displayed. Press SELECT button to compress image size.

Projected image can be also compressed by pressing D. Zoom ▼ button on Remote Control Unit.

To cancel Digital Zoom +/- mode, press any button except D. ZOOM ▲/▼, SELECT, POINT and LASER buttons.

Kit de puce Media Card Imager

MODELE POA-MD07MCI

INSTALLATION ET UTILISATION DE L'IMAGER BOX

Ce kit de puce Media Card Imager est un kit en option permettant de projeter les données d'images en différents formats et fichiers créés par Microsoft PowerPoint avec notre projecteur. Les données d'images peuvent être projetées aisément en fixant simplement l'Imager Box sur un projecteur sans effectuer aucune connexion à un ordinateur.

Ce kit est utilisé uniquement sur nos projecteurs équipés d'une borne pour l'Imager Box.

Le présent manuel donne les explications relatives à l'installation et à l'utilisation de l'Imager Box.

Les données lues par l'Imager Box sont éditées par le logiciel de Media Card Imager inclus dans le kit. Pour l'utilisation du logiciel, reportez-vous au manuel du propriétaire du "Media Card Imager" inclus séparément.

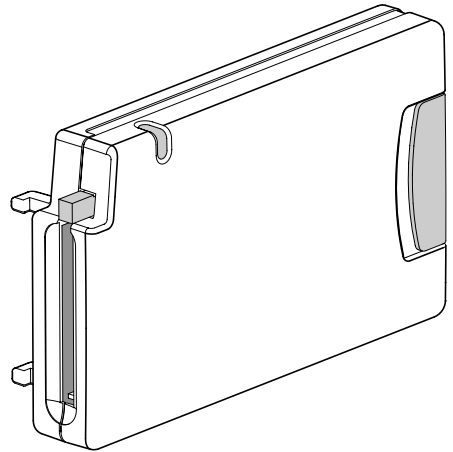

MANUEL DU PROPRIETAIRE

Conformité aux normes

Avis de la commission fédérale des communications

Cet appareil a été testé et jugé conforme aux limites des appareils numériques de la classe B, conformément à l'article 15 des jugements FCC. Ces limites sont destinées à assurer une protection raisonnable contre les interférences nuisibles dans une installation résidentielle. Cet appareil produit, utilise et peut émettre de l'énergie de fréquence radio, et s'il n'est pas installé et utilisé conformément aux instructions, il pourra produire des interférences affectant négativement les communications radio. Toutefois, il n'est pas garanti qu'aucune interférence ne se produira pas dans une installation particulière. Si cet appareil cause des interférences affectant négativement la réception des émissions de radio et de télévision, ce qui peut être déterminé en éteignant et en rallumant l'équipement, nous conseillons à l'utilisateur d'essayer de corriger les interférences en prenant une ou plusieurs des mesures suivantes:

- Modifier l'orientation de l'antenne de réception, ou la placer à un autre endroit.
- Eloigner l'équipement du récepteur.
- Brancher l'équipement à une prise sur un circuit différent de celui auquel le récepteur est connecté.
- Demander de l'aide au revendeur ou à un technicien de radio/télévision compétent.

N'effectuez aucun changement ou modification sur cet appareil qui ne soit pas expressément spécifié dans ce manuel. Si vous effectuez de tels changements ou modifications, on pourra vous interdire d'utiliser cet appareil.

Marques de commerce

Microsoft, Windows et PowerPoint sont des marques déposées de la société Microsoft Corp. des Etats-Unis.

Microdrive est une marque commerciale de la société IBM des Etats-Unis.

CompactFlash est une marque commerciale de la société SanDisk Corporation des Etats-Unis.

Chaque nom de société ou de produit figurant dans le manuel du propriétaire est une marque commerciale ou une marque déposée de sa société respective.

Table des matières

Table des matières	3
Contenu du kit de puce Media Card Imager	3
Nom des pièces de l'Imager Box	4
Fixation de l'Imager Box au projecteur	5
Retrait de l'Imager Box du projecteur	6
Mise en place et retrait de la carte CF	6
Utilisation de l'adaptateur de carte CF	7
Manipulation de la carte CF et de l'adaptateur	8
Spécifications	9
LECTURE DE L'IMAGE (UTILISATION DU PROJECTEUR)	11
LECTURE DE L'IMAGE DE LA CARTE MEMOIRE	11
REGLAGE D'IMAGE	15
REGLAGES DE LA TAILLE D'IMAGE	17

Contenu du kit de puce Media Card Imager

L'emballage contient les articles suivants. Vérifiez bien qu'ils sont tous inclus.

Imager Box

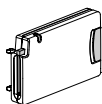

Carte CompactFlash (CF)

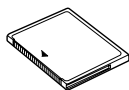

Adaptateur de carte CF

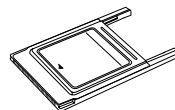

Manuel du propriétaire du kit de puce Media Card Imager (le présent manuel)



* CD-ROM

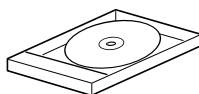

* Manuel du propriétaire du Media Card Imager



* Utilisés pour éditer les données d'images lues par l'Imager Box.

Nom des pièces de l'Imager Box

Imager Box

TEMOIN
(s'allume lors
de l'accès)

BOUTON DE
VERROUILLAGE

FENTE DE
CARTE CF

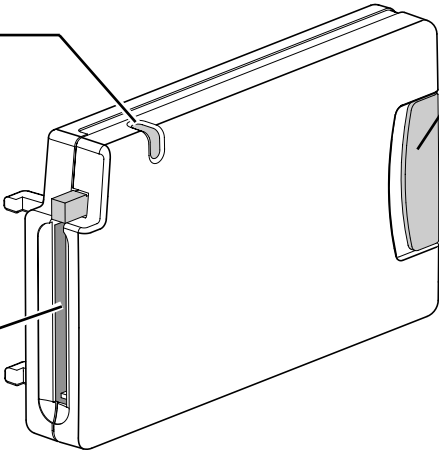

FICHE DU
CONNECTEUR

BOUTON D'EJECTION
DE CARTE CF

BOUTON DE
COMMUTATION

CROCHET DE MONTAGE

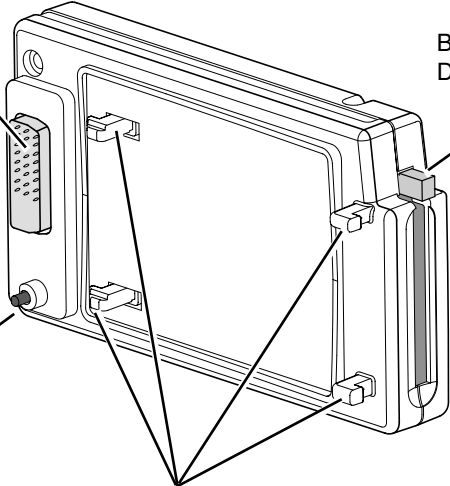

Fixation de l'Imager Box au projecteur

ATTENTION: Lorsque vous fixez l'Imager Box au projecteur, mettez le projecteur hors tension. Ne fixez pas ou ne retirez pas l'Imager Box lorsque le projecteur est sous tension. Vous risqueriez d'endommager l'équipement.

- 1 Retirez les 4 couvercles fixés au projecteur. Insérez les **CROCHETS DE MONTAGE (A)** dans le projecteur dans le sens indiqué par la flèche. (Illustration 1)
- 2 Branchez la **FICHE DU CONNECTEUR** dans la borne DVI du projecteur tout en appuyant sur le bouton de **VERROUILLAGE** de l'Imager Box, puis relâchez-le pour le verrouiller.

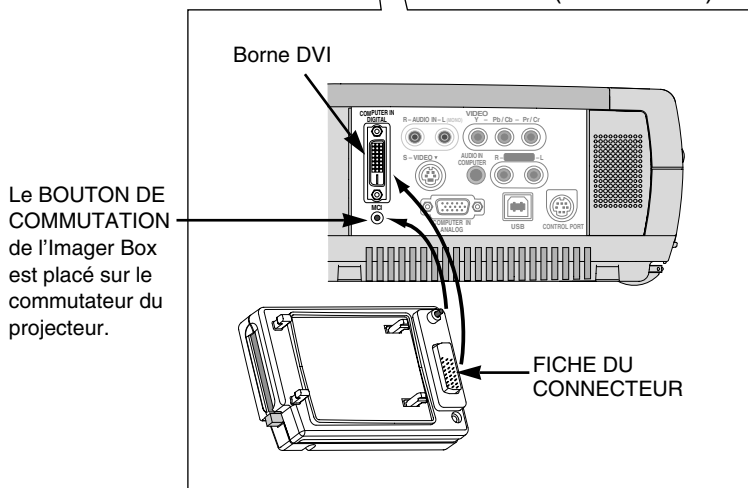
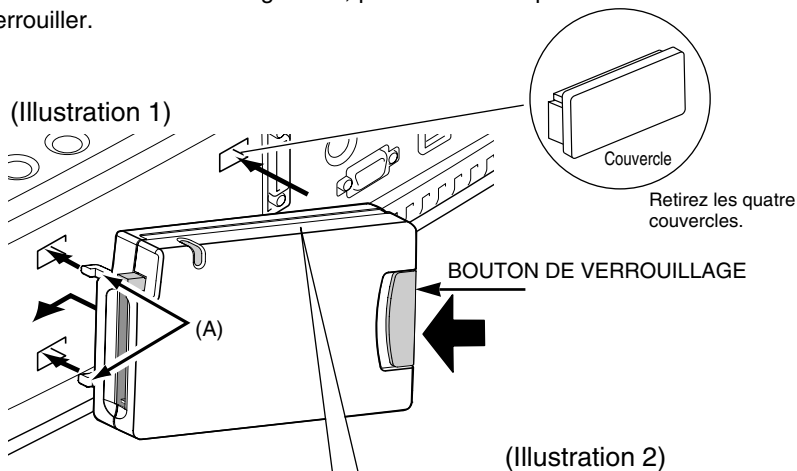

Retrait de l'Imager Box du projecteur

ATTENTION: Ne retirez pas l'Imager Box du projecteur lorsque le projecteur est sous tension. Vous risqueriez d'endommager les données de la carte mémoire, et la carte elle-même.

Appuyez sur le **BOUTON DE VERROUILLAGE** dans le sens indiqué par la flèche. Ensuite, enlevez l'Imager Box en le tirant.

ATTENTION: Si vous retirez l'Imager Box en forçant excessivement, vous risquez d'endommager celui-ci.

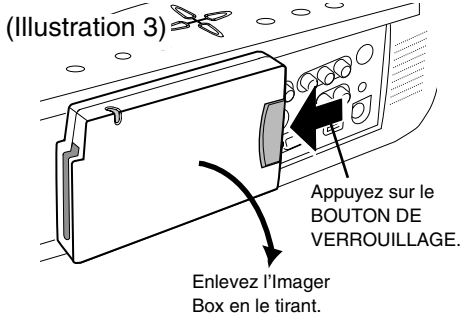

Mise en place et retrait de la carte CF

Mise en place de la carte CF

Mettez la carte CF dans la fente de carte CF de l'Imager Box jusqu'à ce que le **BOUTON D'EJECTION** sorte.

- N'insérez pas la carte dans la mauvaise direction. Vous risqueriez d'endommager l'équipement.

Retrait de la carte CF

- 1 Appuyez sur le **BOUTON D'EJECTION DE CARTE CF**. La carte CF est alors libérée.
- 2 Tirez la carte CF hors de l'Imager Box.

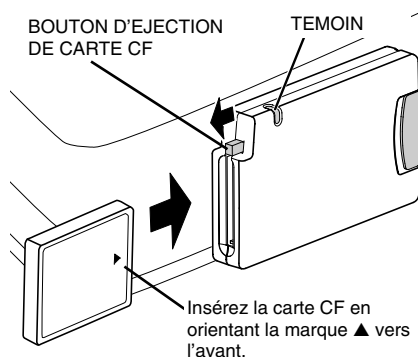

(Illustration 4)



Ne retirez pas une carte CF pendant que le témoin est allumé. Vous risqueriez d'endommager la carte et les données qu'elle contient.

Utilisation de l'adaptateur de carte CF

L'adaptateur de carte CF est utilisé lorsqu'une carte CF est mise en place dans la fente de carte PC d'un ordinateur. Vous pouvez écrire et ré-écrire les données dans la carte CF avec l'adaptateur en utilisant la fente de carte PC d'un ordinateur. Pour plus de détails concernant cette opération, reportez-vous à la section "Media Card Imager" du manuel du propriétaire.

Fixation de la carte CF

Insérez fermement la carte CF dans l'adaptateur de carte CF, en alignant les flèches de la carte CF sur celles de l'adaptateur.

Retrait de la carte CF

Tirez la carte CF droit vers l'extérieur.

Insérez la carte CF en alignant les flèches.

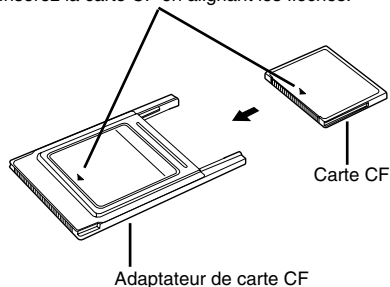

REMARQUE IMPORTANTE

Les données mémorisées dans une carte CF risquent d'être endommagées ou perdues si la carte CF est abîmée ou effacée par mégarde. Il est conseillé de réaliser une copie de secours des données importantes sur un support séparé, tel qu'une disquette, un disque dur ou un disque MO, etc. Nous dégageons toute responsabilité en cas de dommages ou de perte de profits suite à une perte de données causée par une utilisation incorrecte ou des dommages à la carte CF ou ses appareils.

Les opérations suivantes peuvent entraîner des dommages ou des pertes de données :

- Utilisation incorrecte de la carte CF.
- Mise hors tension du projecteur ou de l'ordinateur, ou retrait de la carte CF / adaptateur pendant que des opérations d'accès (écriture, lecture ou suppression de fichiers) sont effectuées sur la carte CF.
- Exposition à une charge d'électricité statique puissante.
- La carte CF a atteint la fin de sa durée de vie.

Manipulation de la carte CF et de l'adaptateur

- Les cartes CF / adaptateurs sont des dispositifs électroniques de haute précision. Il ne faut pas les plier, les laisser tomber, leur faire subir de forces excessives ou de chocs, ou les placer à des endroits auxquels une forte charge d'électricité statique est susceptible d'être produite.
- Ne touchez pas la surface de la zone de contact avec les doigts; veillez à ce qu'elle ne soit pas salie par des corps étrangers.
- Ne tentez pas de démonter ou de modifier les cartes CF.
- Si vous faites passer rapidement la carte CF d'un endroit chaud à un endroit froid, de la condensation (gouttelettes d'eau) pourra s'y former et entraîner des anomalies de fonctionnement. Evitez ce problème en plaçant la carte CF dans un sac en plastique et en la laissant s'adapter lentement aux changements de température avant de la retirer du sac. Si de la condensation se forme, placer la carte à une température constante et laisser les gouttelettes de condensation s'évaporer naturellement.
- Rangez les cartes CF / adaptateurs dans leur boîtier de protection.
- N'utilisez pas ou ne rangez pas les cartes CF / adaptateurs à des endroits sujets aux conditions suivantes:
 - à des champs magnétiques puissants
 - à la saleté ou à la poussière
 - à une température ou une humidité excessives

CONDITIONS AMBIANTES pour l'utilisation de la carte CF

Température de fonctionnement : 5°C - 35°C

Température de stockage : -10°C - 60°C

Spécifications

■ Imager Box

Dimensions (L x H x P)	117 mm x 70 mm x 19 mm (sans les CROCHETS DE MONTAGE)
Poids	150 g
Tension d'utilisation	5 VCC 450 mA, 3,3 VCC 600 mA
Carte mémoire utilisable	Nous vous recommandons d'utiliser une carte CF fournie avec ce kit. Les cartes mémoires suivantes peuvent aussi être utilisées. • Microdrive (1 Go ou moins) Nous n'offrons aucune garantie pour les cartes mémoires autres que celles mentionnées ci-dessus. Certaines cartes mémoires risquent de ne pas fonctionner correctement.

■ Adaptateur de carte CompactFlash (norme ATA type II)

REMARQUE: Cet adaptateur ne peut pas être utilisé avec d'autres cartes mémoire.

■ CompactFlash (16 Mo)

Les spécifications sont sujettes à changements sans préavis.

LECTURE DE L'IMAGE (UTILISATION DU PROJECTEUR)

LECTURE DE L'IMAGE DE LA CARTE MEMOIRE

- 1 Fixez l'Imager Box correctement sur le projecteur (P5), puis mettez le projecteur sous tension. Pour plus de détails concernant cette opération, reportez-vous au mode d'emploi.
- 2 Mettez une carte mémoire en place dans la fente de carte mémoire de l'Imager Box. (P6)
- 3 Le projecteur passe automatiquement au mode MCI et montre les données d'images de la carte mémoire.

REMARQUE: Pour plus de détails concernant l'emplacement des touches et l'utilisation de base, reportez-vous au mode d'emploi de votre projecteur.

BARRE DE MENU

Appuyez sur la touche MENU en mode MCI.

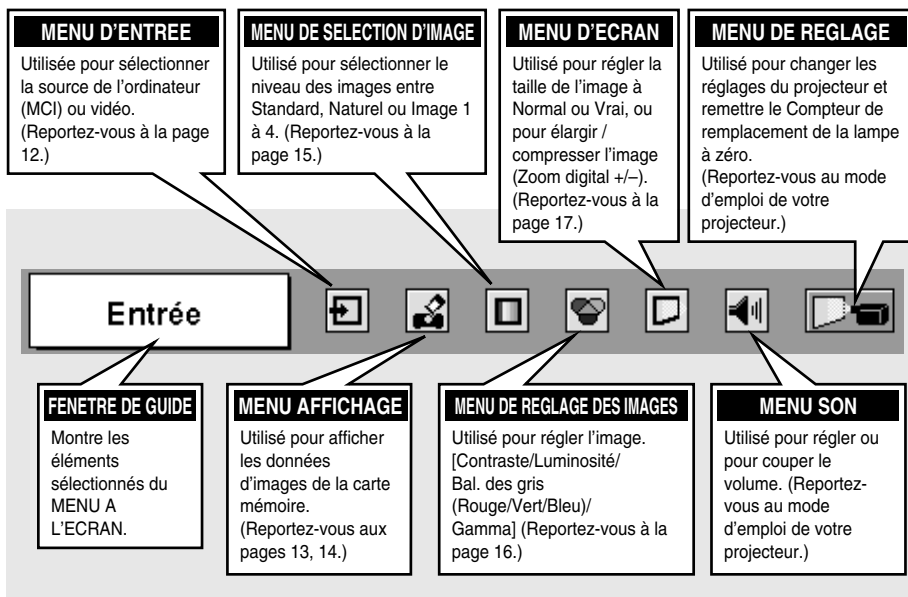

LECTURE DE L'IMAGE (UTILISATION DU PROJECTEUR)

SELECTION DE LA SOURCE D'ENTREE

Lorsqu'une carte mémoire est mise en place dans l'Imager Box connecté au projecteur, le mode MCI est sélectionné automatiquement. La première page du dernier Index de la carte mémoire est affichée sur l'écran.

Pour passer au mode MCI manuellement, procédez comme suit.

OPERATION DIRECTE

Choisissez Ordinateur en appuyant sur la touche INPUT sur le projecteur ou sur la télécommande.

Si le projecteur ne peut pas reproduire correctement l'image, sélectionnez la source d'entrée correcte par OPERATION PAR MENU.

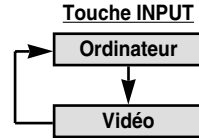

OPERATION PAR MENU

1 Appuyez sur la touche MENU pour faire apparaître le MENU A L'ECRAN. Appuyez sur la touche de POINTAGE (GAUCHE/DROITE) pour placer le pointeur à cadre rouge sur l'icône du menu ENTREE.

2 Appuyez sur la touche de POINTAGE (BAS) pour placer un pointeur à flèche rouge sur Ordinateur, puis appuyez sur le bouton de SELECTION. Le menu de sélection de source apparaît alors.

3 Placez un pointeur sur MCI puis appuyez sur le bouton de SELECTION.

MENU D'ENTREE

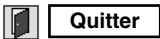
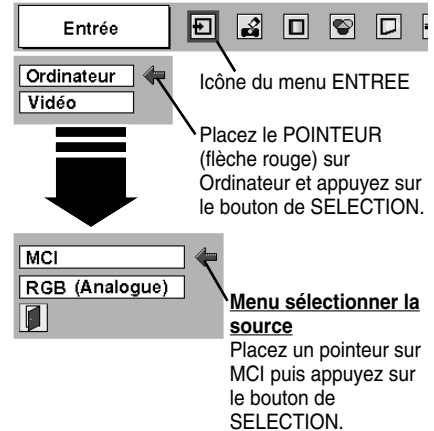

Ferme le menu Sélection de source.

INDEX ET PAGE

Les données d'images éditées par le Media Card Imager (logiciel) sont en format Index composé de plusieurs Pages. Pour projeter l'image voulue, sélectionnez Index puis sélectionnez Pages dans l'Index.

Sélectionnez l'Index

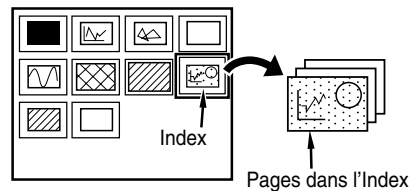

LECTURE DE L'IMAGE (UTILISATION DU PROJECTEUR)

Pour projeter l'image voulue, sélectionnez Index puis Pages en procédant comme suit.

SELECTION D'INDEX

1 Appuyez sur la touche MENU; un menu à l'écran apparaît alors. Appuyez sur la touche de POINTAGE (GAUCHE/DROITE) pour placer un pointeur à cadre rouge sur l'icône du menu AFFICHAGE.

2 Appuyez sur la touche de POINTAGE (BAS) pour placer un pointeur à cadre rouge sur l'icône d'Index, puis appuyez sur le bouton de SELECTION. Le tableau des index de la carte mémoire apparaît alors. Appuyez sur le bouton de CLIC A DROITE de la télécommande pour faire disparaître l'affichage du tableau. (*1)

3 Appuyez sur les touches de POINTAGE (GAUCHE/DROITE/HAUT/BAS) pour placer un pointeur sur l'index à projeter, puis appuyez sur le bouton de SELECTION. La première page de l'index sélectionné apparaît alors.

Appuyez sur la touche de POINTAGE (HAUT/BAS) pour passer à la page précédente/suivante. (*2)

Touche de POINTAGE (HAUT) ... Retourne à la page précédente.

Touche de POINTAGE (BAS) Passe à la page suivante.

MENU AFFICHAGE

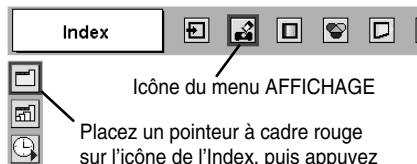

*1 Lorsque vous appuyez sur le bouton de CLIC A DROITE pendant que le tableau est affiché, chaque Index/Pages apparaît sous forme d'icône. Cette opération permet de diminuer le temps nécessaire pour afficher toutes les données d'images.

*2 Lorsque le menu à l'écran apparaît, il n'est pas possible de faire passer la Page à la page suivante/précédente.

SELECTION DE PAGE

1 Appuyez sur la touche MENU; un menu à l'écran apparaît alors. Appuyez sur la touche de POINTAGE (GAUCHE/DROITE) pour placer un pointeur à cadre rouge sur l'icône du menu AFFICHAGE.

2 Appuyez sur la touche de POINTAGE (BAS) pour placer un pointeur à cadre rouge sur l'icône de Page, puis appuyez sur le bouton de SELECTION. Le tableau de toutes les pages de l'index sélectionné apparaît alors. Appuyez sur le bouton de CLIC A DROITE de la télécommande pour faire disparaître l'affichage du tableau. (*1)

3 Appuyez sur les touches de POINTAGE (GAUCHE/DROITE/HAUT/BAS) pour placer un pointeur sur la Page à projeter, puis appuyez sur le bouton de SELECTION.

Appuyez sur la touche de POINTAGE (HAUT/BAS) pour passer à la page précédente/suivante. (*2)

Touche de POINTAGE (HAUT) ... Retourne à la page précédente.

Touche de POINTAGE (BAS) Passe à la page suivante.

Vous pouvez faire apparaître le tableau des Pages en appuyant sur le bouton de SELECTION lorsque la page apparaît sur l'écran tout entier.

MENU AFFICHAGE

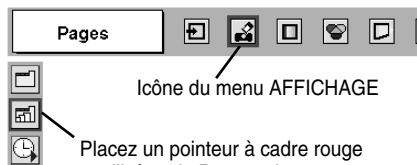

FONCTION DE LECTURE AUTOMATIQUE

1 Appuyez sur la touche MENU; un menu à l'écran apparaît alors. Appuyez sur la touche de POINTAGE (GAUCHE/DROITE) pour placer un pointeur à cadre rouge sur l'icône du menu AFFICHAGE.

2 Appuyez sur la touche de POINTAGE (BAS) pour placer un pointeur à flèche rouge sur l'icône de Fonctionnement Auto, puis appuyez sur le bouton de SELECTION. La boîte de dialogue de configuration de Fonctionnement Auto apparaît alors.

3 **On**

Pour mettre la fonction de Fonctionnement Auto en circuit, placez un pointeur à flèche rouge sur "On", réglez l'intervalle (secondes) en appuyant sur la touche de POINTAGE (GAUCHE), puis appuyez sur le bouton de SELECTION. L'image projetée passe à l'image suivante automatiquement avec un intervalle. Cette fonction de Fonctionnement Auto peut être momentanément suspendue en appuyant sur la touche de POINTAGE (HAUT), puis peut être redémarrée en appuyant sur la touche de POINTAGE (BAS).

* Lorsque le réglage de Fonctionnement Auto a été établi auparavant avec le Media Card Imager (logiciel), l'intervalle réglé par le Media Card Imager a priorité sur l'intervalle réglé sur ce menu.

Off

Pour annuler la fonction de Fonctionnement Auto, placez un pointeur à flèche rouge sur "Off", puis appuyez sur le bouton de SELECTION. Le réglage de Fonctionnement Auto établi avec le Media Card Imager (logiciel) est aussi suspendu lorsque le réglage est mis sur "Off".

Quitter

Ferme la boîte de dialogue du réglage de Fonctionnement Auto.

MENU AFFICHAGE

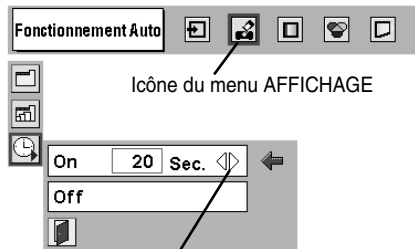

Boîte de dialogue du réglage de Fonctionnement Auto
Appuyez sur la (les) touche(s) de POINTAGE (GAUCHE/DROITE) pour régler l'intervalle, puis appuyez sur le bouton de SELECTION.

ATTENTION



Ne retirez pas la carte mémoire de l'Imager Box pendant que la fonction de Fonctionnement Auto est utilisée, ou que le témoin de l'Imager Box s'allume ou clignote. Ceci risquerait d'endommager la carte mémoire ou les données de la carte mémoire.

Avant de retirer une carte mémoire de l'Imager Box, veillez à mettre la fonction de Fonctionnement Auto sur "Off", ou à interrompre le signal d'entrée de l'Imager Box en changeant la source d'entrée.

REGLAGE D'IMAGE

SELECTION DU NIVEAU DE L'IMAGE (OPERATION DIRECTE)

Sélectionnez le niveau de l'image entre Standard, Naturel, Image 1, Image 2, Image 3 et Image 4 en appuyant sur la touche IMAGE du projecteur ou de la télécommande.

Standard

Niveau d'image normal pré réglé sur ce projecteur.

Naturel

Niveau d'image avec demi-teintes améliorées pour les graphiques.

Image 1 - 4

Réglage de l'image utilisateur pré réglée dans le menu REGLAGE D'IMAGE (page 16).

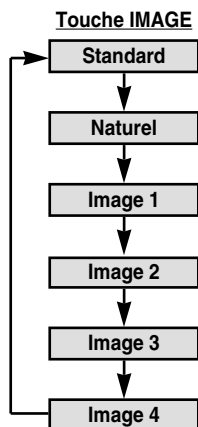

SELECTION DU NIVEAU DE L'IMAGE (OPERATION PAR MENU)

- 1 Appuyez sur la touche MENU; le MENU A L'ECRAN apparaît alors. Appuyez sur la touche de POINTAGE (GAUCHE/DROITE) pour placer un pointeur à cadre rouge sur l'icône menu SELECTION D'IMAGE.
- 2 Appuyez sur la touche de POINTAGE (BAS) pour placer un pointeur à cadre rouge sur le niveau que vous voulez régler, puis appuyez sur le bouton de SELECTION.

MENU DE SELECTION D'IMAGE



Standard

Niveau d'image normal pré réglé sur ce projecteur.

Naturel

Niveau d'image avec demi-teintes améliorées pour les graphiques.

Image 1 - 4

Réglage de l'image utilisateur pré réglée dans le menu REGLAGE D'IMAGE (page 16).

REGLAGE DU NIVEAU D'IMAGE

- 1 Appuyez sur la touche MENU; le MENU A L'ECRAN apparaît alors. Appuyez sur les touches de POINTAGE (GAUCHE/DROITE) pour placer un pointeur à cadre rouge sur l'icône du menu REGLAGE D'IMAGE.
- 2 Appuyez sur la touche de POINTAGE (BAS) pour placer un pointeur à cadre rouge sur l'élément que vous voulez régler, puis appuyez sur le bouton de SELECTION. Le niveau de chaque élément s'affiche. Réglez chaque niveau en appuyant sur la (les) touche(s) de POINTAGE (GAUCHE/DROITE).

Contraste

Appuyez sur la touche de POINTAGE (GAUCHE) pour diminuer le contraste et sur la touche de POINTAGE (DROITE) pour augmenter le contraste (De 0 à 63.)

Luminosité

Appuyez sur la touche de POINTAGE (GAUCHE) pour rendre l'image plus sombre et sur la touche de POINTAGE (DROITE) pour la rendre plus claire. (De 0 à 63.)

Bal. Des gris (Rouge/Vert/Bleu)

Appuyez sur la touche de POINTAGE (GAUCHE) pour obtenir un ton plus clair pour chaque couleur, et sur la touche de POINTAGE (DROITE) pour obtenir un ton plus foncé. (De 0 à 63.)

Gamma

Appuyez sur la touche de POINTAGE (GAUCHE) ou sur la touche de POINTAGE (DROITE) pour obtenir une meilleure balance du contraste. (De 0 à 15.)

Mémoriser

Pour stocker manuellement les images pré-réglées, placez un pointeur à cadre rouge sur l'icône Mémoriser et appuyez sur le bouton de SELECTION. Le menu niveau image apparaît. Placez un pointeur à cadre rouge sur Image 1 à 4 à l'endroit où vous voulez régler, puis appuyez sur le bouton de SELECTION.

Reset

Remettez tous les réglages à zéro à la figure précédente.

Quitter

Ferme menu REGLAGE D'IMAGE.

MENU REGLAGE D'IMAGE

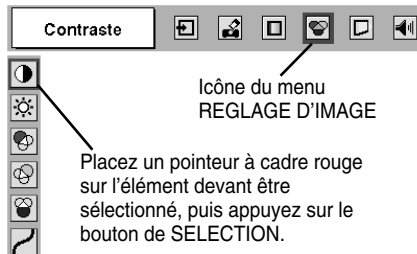

icône du menu
REGLAGE D'IMAGE

Placez un pointeur à cadre rouge
sur l'élément devant être
sélectionné, puis appuyez sur le
bouton de SELECTION.



Niveau de l'image
sélectionnée (page 15)

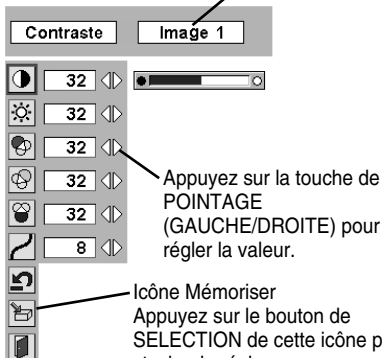

Appuyez sur la touche de
POINTAGE
(GAUCHE/DROITE) pour
régler la valeur.

icône Mémoriser
Appuyez sur le bouton de
SELECTION de cette icône pour
stocker le réglage.

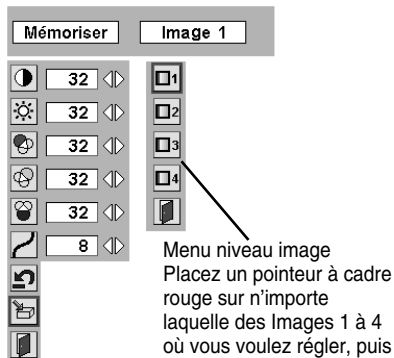

Menu niveau image
Placez un pointeur à cadre
rouge sur n'importe
laquelle des Images 1 à 4
où vous voulez régler, puis
appuyez sur le bouton de
SELECTION.

REGLAGES DE LA TAILLE D'IMAGE

Ce projecteur possède une fonction de modification de taille de l'écran d'image permettant de faire apparaître l'image dans la taille désirée.

- 1 Appuyez sur la touche MENU; le MENU A L'ECRAN apparaît alors. Appuyez sur la (les) touche(s) de POINTAGE (GAUCHE/DROITE) pour placer un pointeur à cadre rouge sur l'icône du menu ECRAN.
- 2 Appuyez sur la touche de POINTAGE (BAS) et placez un pointeur à cadre rouge sur la fonction que vous voulez sélectionner, puis appuyez sur le bouton de SELECTION.

MENU D'ECRAN

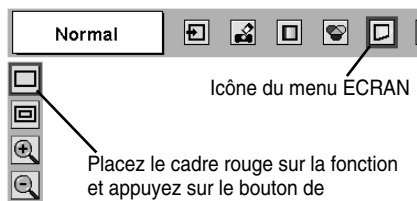

Normal

Fournit une image adaptée à la taille de l'écran.

Vrai

Fournit des images qui s'adaptent à la taille originale de l'écran. Lorsque la taille originale de l'image est plus grande que la taille de l'écran, ce projecteur entre automatiquement dans le mode Zoom numérique +.

Zoom digital +

Lorsque le zoom digital + est sélectionné, le MENU A L'ECRAN disparaît et le message "D.Zoom +" apparaît. Appuyez sur le bouton de SELECTION pour agrandir la taille de l'image. Et appuyez sur la (les) touche(s) de POINTAGE (HAUT/BAS/GAUCHE/DROITE) pour obtenir une image en panning. La fonction de panning est utilisable seulement lorsque l'image est plus grande que la taille de l'écran.

Une image projetée peut aussi être agrandie en appuyant sur la touche D.ZOOM ▲ de la télécommande.

Zoom digital -

Lorsque le Zoom digital - est sélectionné, le MENU A L'ECRAN disparaît et le message "D. Zoom -" s'affiche. Appuyez sur le bouton de SELECTION pour compresser la taille de l'image.

Une image projetée peut aussi être compressée en appuyant sur la touche D.ZOOM ▼ de la télécommande.

Pour annuler le mode de zoom numérique +/-, appuyez sur une touche quelconque à l'exception des touches D.ZOOM ▲/▼, SELECTION, POINTAGE ou LASER.

Kit Media Card Imager

MODELO POA-MD07MCI

INSTALACIÓN Y FUNCIONAMIENTO DEL IMAGER BOX

Este kit Media Card Imager es un kit opcional para proyectar datos de imágenes en diversos formatos y archivos creados con Microsoft PowerPoint usando su proyector. Los datos de las imágenes pueden ser proyectados fácilmente sólo conectando la Imager Box a un proyector sin ninguna conexión a su computadora. Este kit sólo puede ser usado en nuestros proyectores equipados con un terminal para el Imager Box.

Este manual explica la instalación del Imager Box y su funcionamiento.

Los datos reproducidos a través del Imager Box son editados con el software Media Card Imager incluido con el kit. Para el uso del software, consulte el manual del usuario "Media Card Imager" incluido por separado.

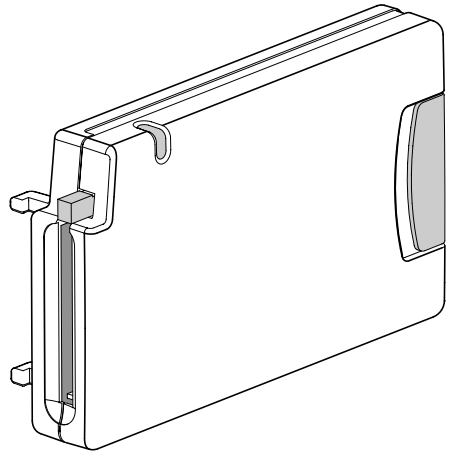

MANUAL DEL USUARIO

Conformidad

Aviso de la Comisión Federal de Comunicaciones

Este equipo ha sido probado y se ha encontrado que cumple con los requisitos de un dispositivo clase B, de acuerdo con la sección 15 de las reglas de la FCC. Estos límites están diseñados para brindar una protección razonable contra interferencias perjudiciales cuando el equipo se usa en residencias. Este equipo genera, usa, y puede irradiar energía de frecuencias de radio y, si no se instala y usa de acuerdo con las instrucciones, puede causar una interferencia perjudicial a las comunicaciones de radio. Sin embargo, no es posible garantizar que no habrá interferencia en un determinado lugar. Si este equipo produce interferencias perjudiciales a la recepción de radio y televisión, que pueden ser determinadas apagando y encendiendo el equipo, se recomienda al usuario corregir la interferencia mediante una o más de las siguientes medidas:

- Reorientar o reubicar la antena receptora.
- Aumentar la separación entre el equipo y el receptor.
- Conectar el equipo a un tomacorriente en un circuito diferente del que se encuentra conectado el receptor.
- Consultar por ayuda en un lugar de venta o un técnico especializado en radio/TV.

No realice ningún cambio o modificaciones en el equipo a menos que sea especificado en este manual. Si debiera de realizar algún cambio o modificación, deberá primero interrumpir el funcionamiento del equipo.

Marcas registradas

Microsoft, Windows, y PowerPoint son marcas registradas de Microsoft Corp. en EE.UU.

Microdrive es una marca registrada de IBM en EE.UU.

CompactFlash es una marca registrada de SanDisk Corporation en EE.UU.

Cada uno de los nombres de corporaciones o productos mencionados en el manual del usuario son marcas registradas de sus respectivas corporaciones.

Contenido

Contenido	3
Contenido del kit Media Card Imager	3
Nombre de cada parte del Imager Box	4
Instalando el Imager Box en el proyector	5
Desinstalando el Imager Box del proyector	6
Insertando y retirando una tarjeta CF	6
Usando el adaptador de tarjeta CF	7
Manipulación de una tarjeta CF y adaptador	8
Especificaciones	9
REPRODUCCIÓN DE IMÁGENES (USANDO EL PROYECTOR)	11
REPRODUCIENDO IMÁGENES EN UNA TARJETA DE MEMORIA	11
AJUSTES DE IMAGEN	15
AJUSTES DE TAMAÑO DE IMAGEN	17

Contenido del kit Media Card Imager

El paquete contiene los siguientes items. Asegúrese que se encuentran todos ellos.

Imager Box

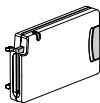

Tarjeta CompactFlash (CF)

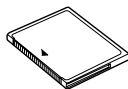

Adaptador de tarjeta CF

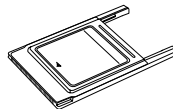

Manual de instrucciones
Kit Media Card Imager
(este manual)



* CD-ROM

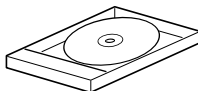

* Manual del usuario
MediaCard Imager



*Estos son usados para editar datos de imágenes reproducidos con el Imager Box.

Nombre de cada parte del Imager Box

Imager Box

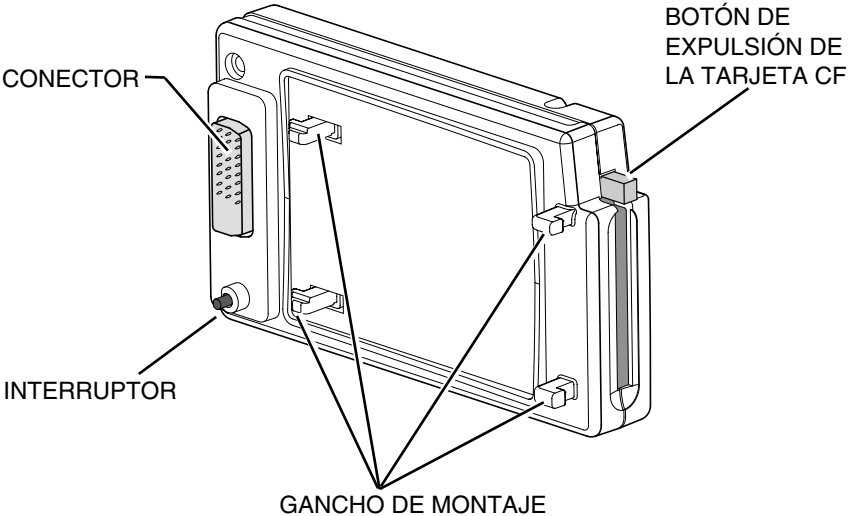
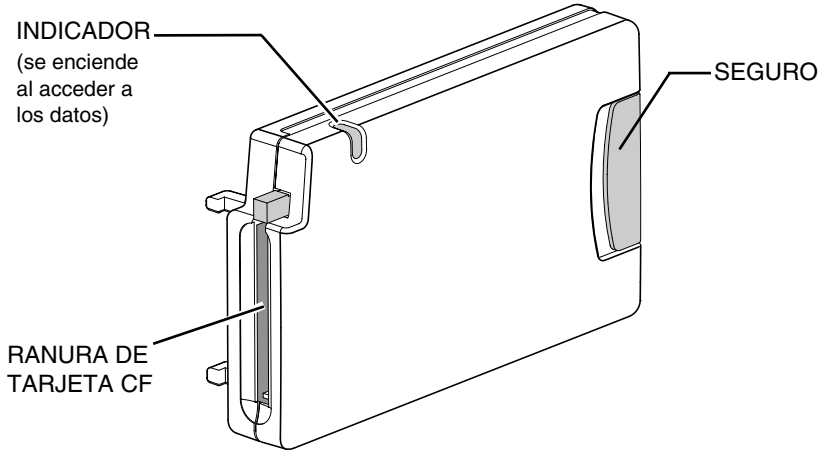

Instalando el Imager Box en el proyector

PRECAUCIÓN : Apague el proyector al instalar el Imager Box en el proyector. No lo instale o desinstale mientras el proyector está encendido. Se podría dañar el equipo.

- 1 Retire las 4 cubiertas colocadas en el proyector. Inserte los GANCHOS DE MONTAJE (A) en el proyector en la dirección de la flecha. (Fig. -1)
- 2 Conecte el CONECTOR en el terminal DVI del proyector mientras presiona el SEGURO del Imager Box, y suéltelo para trabarlo en su lugar.

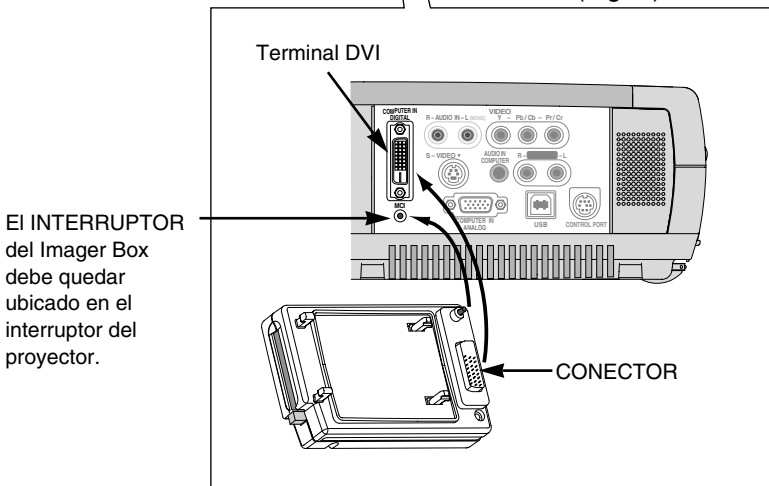
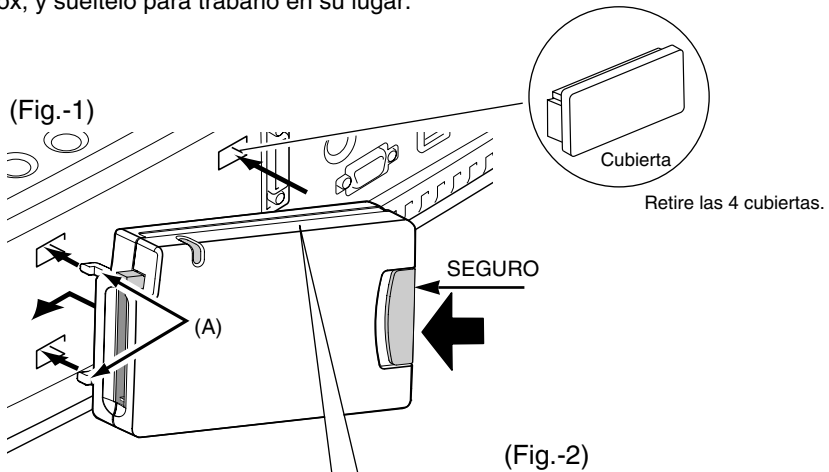

Desinstalando el Imager Box del proyector

PRECAUCIÓN : No instale el Imager Box del proyector mientras el proyector está encendido. De lo contrario se podrían dañar los datos de la tarjeta de memoria y en la misma tarjeta.

Presione el **SEGURO** en la dirección de la flecha. Luego tire y desinstale el Imager Box.

PRECAUCIÓN : Desinstalarlo a la fuerza podría dañar el Imager Box.

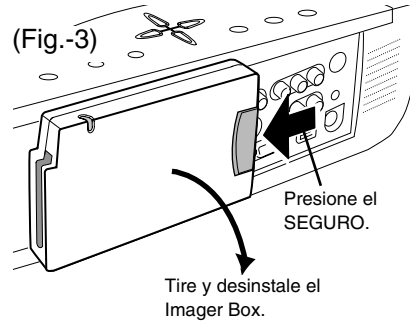

Insertando y retirando una tarjeta CF

Insertando una tarjeta CF

Inserte la tarjeta CF en la ranura de la tarjeta CF del Imager Box hasta que el **BOTÓN DE EXPULSIÓN** salga hacia afuera.

- No la inserte de manera equivocada. Se podría dañar el equipo.

Retirando una tarjeta CF

- 1 Presione el **BOTÓN DE EXPULSIÓN DE LA TARJETA CF**. La tarjeta CF será expulsada.
- 2 Saque la tarjeta CF del Imager Box.

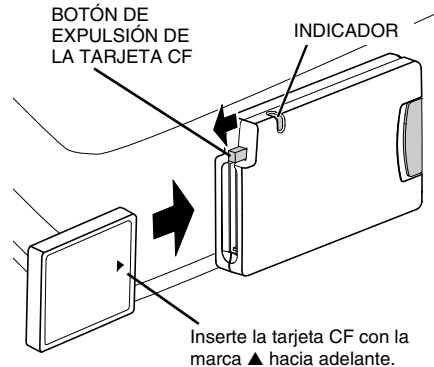

(Fig.-4)



PRECAUCIÓN

No retire una tarjeta CF mientras el indicador esté encendido. De lo contrario se podría dañar la tarjeta y los datos dentro de ella.

Usando el adaptador de tarjeta CF

El adaptador de tarjeta CF se usa cuando se haya cargado una tarjeta CF en la ranura PC de una computadora. Puede escribir y reescribir datos en la tarjeta CF con el adaptador a través de la ranura de la tarjeta PC del ordenador. Por información sobre el funcionamiento, consulte la sección “Media Card Imager” en el manual del usuario.

Insertando la tarjeta CF

Inserte la tarjeta CF firmemente en el adaptador de tarjeta CF, alineando las flechas en la tarjeta CF y el adaptador.

Inserte la tarjeta CF alineando las flechas.

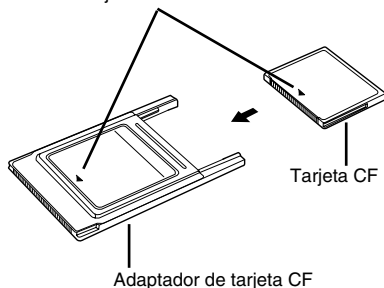

Retirando la tarjeta CF

Tire de la tarjeta CF derecho hacia afuera.

NOTA IMPORTANTE

Los datos almacenados en una tarjeta CF se pueden dañar o perder debido a daños físicos en la tarjeta CF o a borrados accidentales. Se recomienda hacer copias de respaldo en otro medio separado, como un disco flexible, un disco duro o un disco MO, etc. de cualquier dato importante. No nos hacemos responsables por cualquier daños o pérdidas ocasionadas por la pérdida de datos debido al mal uso o daño en la tarjeta CF o sus aparatos.

Los siguiente puede resultar en daños o pérdida de datos:

- Mal uso de la tarjeta CF.
- Apagar el proyector o la computadora o retirar la tarjeta/adaptador CF mientras la tarjeta CF está siendo usada (al escribir, leer, o borrar archivos).
- Exposición a cargas eléctricas estáticas fuertes.
- La tarjeta CF ha llegado al final de su vida útil.

Manipulación de una tarjeta CF y adaptador

- Las tarjetas/adaptadores CF son dispositivos electrónicos de alta precisión. No los doble, deje caer, aplique fuerzas o golpee o los exponga a cargas de electricidad estática fuertes.
- No toque la superficie de contacto con sus dedos ni deje que se ensucie con materiales extraños.
- No intente desarmar o alterar las tarjetas CF.
- Mover la tarjeta CF rápidamente entre lugares fríos y calientes puede provocar condensación (gotitas de agua) lo cual podría ocasionar malfuncionamientos. Evite este problema colocando la tarjeta CF dentro de una bolsa de plástico y dejando que se ajuste lentamente a los cambios de temperatura antes de retirarla de la bolsa. Si ocurriera condensación, mantenga la tarjeta CF a una temperatura constante y deje que la humedad se evapore naturalmente.
- Almacene las tarjetas/adaptadores CF en estuches protectores.
- No use o almacene tarjetas/adaptadores CF en lugares sujetos a las siguientes condiciones:
 - campos magnéticos fuertes
 - mucho polvo y suciedad
 - temperaturas altas y humedad alta

Ambiente de uso de tarjetas CF

Temperatura de funcionamiento : 5 °C - 35 °C

Temperatura de almacenamiento: -10 °C - 60 °C

Especificaciones

■ Imager Box

Dimensiones (An. x Al. x Prof.)	117mm x 70mm x 19mm (no incluyendo los GANCHOS DE MONTAJE)
Peso	150g
Voltaje de funcionamiento	CC de 5V 450mA, CC de 3,3V 600mA
Tarjeta de memoria disponible	Recomendamos usar la tarjeta CF que viene con este kit. También se pueden usar las siguientes tarjetas de memoria. • Microdrive (1GB o menos) No podemos garantizar el uso de ninguna tarjeta de memoria excepto la antes indicada. Algunas tarjetas de memoria no funcionan correctamente.

■ Adaptador de tarjeta CompactFlash (Estándar ATA Tipo II)

NOTA: Este adaptador no puede ser usado para otras tarjetas de memoria.

■ CompactFlash (16MB)

Las especificaciones están sujetas a cambio sin previo aviso.

REPRODUCCIÓN DE IMÁGENES (USANDO EL PROYECTOR)

REPRODUCIENDO IMÁGENES EN UNA TARJETA DE MEMORIA

- 1 Conecte correctamente el Imager Box a su proyector (P5), y encienda el proyector. Consulte el manual del usuario de su proyector para usarlo.
- 2 Inserte una tarjeta de memoria en la ranura de tarjeta CF del Imager Box. (P6)
- 3 El proyector cambia automáticamente al modo MCI y muestra los datos de imágenes en la tarjeta de memoria.

NOTA: Consulte el manual del usuario de su proyector por la ubicación de cada botón y el funcionamiento básico.

BARRA DE MENÚ

Presione el botón MENU mientras se encuentra en el modo MCI.

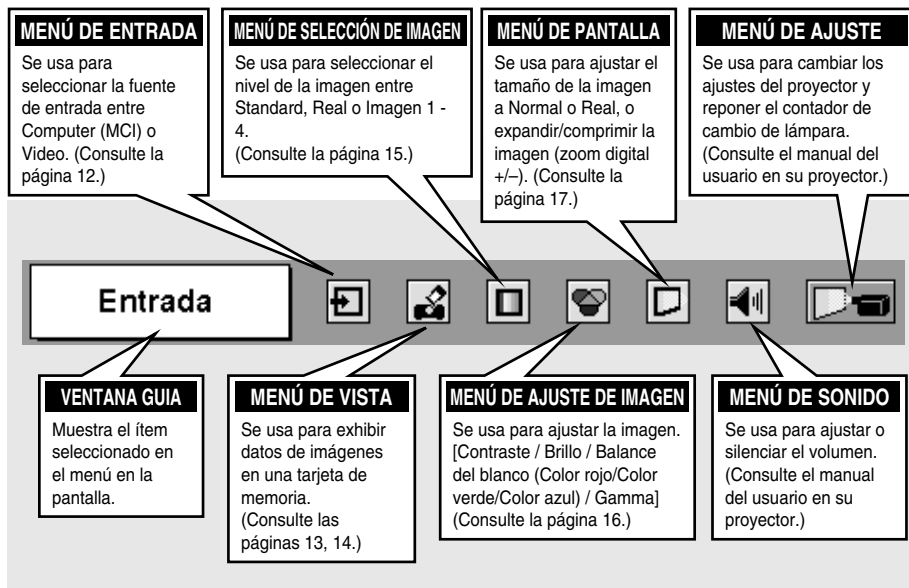

REPRODUCCIÓN DE IMÁGENES (USANDO EL PROYECTOR)

SELECCIÓN DE LA FUENTE DE ENTRADA

Cuando se carga una tarjeta de memoria en el Imager Box conectado al proyector, se selecciona automáticamente el modo MCI. Se exhibe en la pantalla la primera página del último índice de una tarjeta de memoria.

Para cambiar manualmente al modo MCI, haga lo siguiente.

FUNCIONAMIENTO DIRECTO

Elija el modo de ordenador presionando el botón INPUT en los controles en la parte de arriba o en el control remoto. Si el proyector no puede reproducir la imagen correctamente, seleccione la fuente de entrada correcta mediante el funcionamiento del menú.

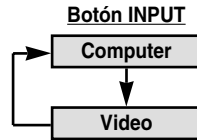

FUNCIONAMIENTO DEL MENÚ

- 1 Presione el botón MENU y aparecerá el menú en la pantalla. Presione el(los) botón(es) de apuntar hacia la izquierda/derecha para mover el puntero rojo al ícono del menú de entrada.
- 2 Presione el botón de apuntar hacia abajo para mover el ícono de flecha roja a Computer y luego presione el botón de selección (SELECT). Aparecerá el menú de selección de fuente.
- 3 Mueva el puntero a MCI y luego presione el botón de selección (SELECT).

MENÚ DE ENTRADA

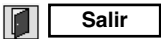
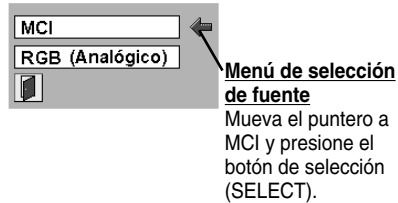
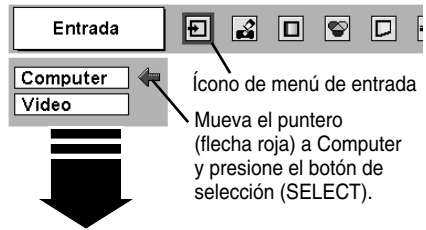

Cierre el menú de selección de fuente.

ÍNDICE Y PÁGINA

Los datos de imágenes editados con el Media Card Imager (software) tiene el formato de índice consistente de varias páginas. Para proyectar la imagen deseada, seleccione Índice y luego seleccione Página en el Índice.

Seleccione el índice

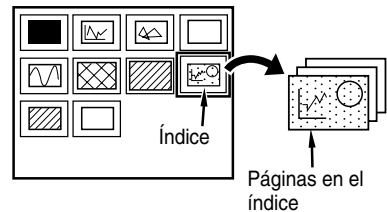

REPRODUCCIÓN DE IMÁGENES (USANDO EL PROYECTOR)

Para proyectar la imagen deseada, seleccione Índice y luego Página de la siguiente manera.

SELECCIÓN DE ÍNDICE

- 1 Presione el botón MENU y aparecerá el menú en la pantalla. Presione el botón de apuntar hacia izquierda/derecha para mover la flecha roja al menú de vista.
- 2 Presione el botón de apuntar hacia abajo para mover la flecha roja al ícono de índice y luego presione el botón de selección (SELECT). Se exhibirá el cuadro de índices en la tarjeta de memoria. Presione el botón de clic derecho del control remoto para detener la exhibición del cuadro. (*1)
- 3 Presione los botones de apuntar hacia izquierda/derecha/arriba/abajo para mover el puntero al Índice a proyectar y luego presione el botón de selección (SELECT). Se exhibirá la primera página del índice seleccionado.
Presione el botón de apuntar hacia arriba/abajo para dar vuelta a la página anterior/siguiente. (*2)
Botón de apuntar hacia arriba ... vuelve a la página anterior
Botón de apuntar hacia abajo ... va a la página siguiente

MENÚ DE VISTA

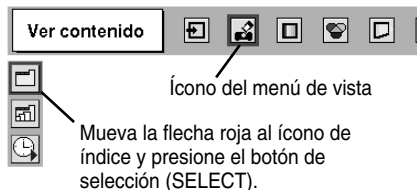

- *1 Cuando se presiona el botón de clic derecho mientras que se exhibe el cuadro, cada índice/página se exhibe como un ícono. Esta operación reduce el tiempo de exhibición de todos los datos de imágenes.
- *2 Cuando se exhibe el menú en la pantalla, la página no puede ser cambiada a una siguiente/anterior.

SELECCIÓN DE PÁGINA

- 1 Presione el botón MENU y aparecerá el menú en la pantalla. Presione el botón de apuntar hacia izquierda/derecha para mover la flecha roja al menú de vista.
- 2 Presione el botón de apuntar hacia abajo para mover la flecha roja al ícono de página y luego presione el botón de selección (SELECT). Se exhibirá el cuadro de todas las páginas del índice seleccionado.
Presione el botón de clic derecho del control remoto para detener la exhibición del cuadro. (*1)
- 3 Presione los botones de apuntar hacia izquierda/derecha/arriba/abajo para mover el puntero a la página a ser proyectada y luego presione el botón de selección (SELECT). Presione el botón de apuntar hacia arriba/abajo para dar vuelta a la página anterior/siguiente. (*2)
Botón de apuntar hacia arriba ... vuelve a la página anterior
Botón de apuntar hacia abajo ... va a la página siguiente

MENÚ DE VISTA

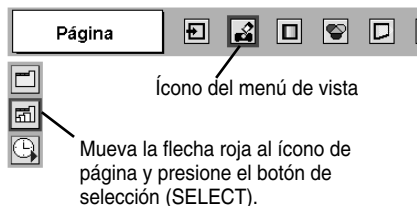

Cuando se exhibe la página en toda la pantalla, el cuadro de páginas puede ser exhibido presionando el botón de selección (SELECT).

REPRODUCCIÓN DE IMÁGENES (USANDO EL PROYECTOR)

FUNCIÓN DE REPRODUCCIÓN AUTOMÁTICA

- 1 Presione el botón MENU y aparecerá el menú en la pantalla. Presione el botón de apuntar hacia izquierda/derecha para mover la flecha roja al menú de vista.
- 2 Presione el botón de apuntar hacia abajo para mover la flecha roja al icono de reproducción automática y luego presione el botón de selección (SELECT). Se exhibirá el cuadro de diálogo del ajuste de reproducción automática.

MENÚ DE VISTA

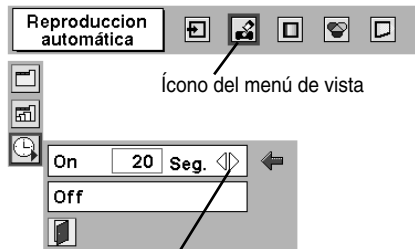

3 **On**

Al activar la función de reproducción automática, mueva la flecha roja a "On", ajuste el intervalo (seg.) presionando el botón de apuntar hacia izquierda, y luego presione el botón de selección (SELECT). La imagen proyectada cambia automáticamente a la siguiente con el intervalo especificado.

Esta función de reproducción automática puede ser pausada presionando el botón de apuntar hacia arriba y se puede continuar usando con el botón de apuntar hacia abajo.

* Cuando el ajuste de reproducción automática ha sido ajustado previamente con el Media Card Imager (software), el intervalo ajustado por el Media Card Imager tiene prioridad sobre el intervalo con este menú.

Off

Para cancelar la función de reproducción automática, mueva la flecha roja a "Off" y luego presione el botón de selección (SELECT). El ajuste de reproducción automática ajustado con la Media Card Imager (software) también se suspenderá al ajustarse a "Off".



Salir

Cierra el cuadro de diálogo de ajuste de reproducción automática.

Cuadro de diálogo de ajuste de reproducción automática
Presione el(los) botón(es) de apuntar hacia izquierda/derecha para ajustar el intervalo y presione el botón de selección (SELECT).

PRECAUCIÓN



No retire una tarjeta de memoria del Imager Box mientras la función de reproducción automática esté funcionando o el indicador de Imager Box esté encendido o destellando. Se podría dañar la tarjeta de memoria o los datos en la tarjeta de memoria. Antes de retirar una tarjeta de memoria del Imager Box, asegúrese de ajustar la función de reproducción automática a "Off" o interrumpir la señal de entrada del Imager Box cambiando la fuente de entrada.

AJUSTES DE IMAGEN

SELECCIÓN DE NIVEL DE IMAGEN (FUNCIONAMIENTO DIRECTO)

Seleccione el nivel de imagen entre Standard, Real, Imagen 1, Imagen 2, Imagen 3 e Imagen 4 presionando el botón IMAGE en los controles en la parte de arriba o en el control remoto.

Standard

Nivel de imagen normal preajustado en este proyector.

Real

Nivel de imagen con mediotonos mejorados para gráficos.

Imagen 1 - 4

Ajuste de imagen preajustada del usuario en el menú de AJUSTE DE IMAGEN (página 16).

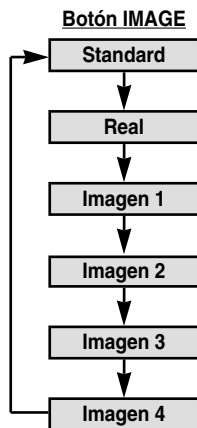

SELECCIÓN DE NIVEL DE IMAGEN (FUNCIONAMIENTO DEL MENÚ)

- 1 Presione el botón MENU y aparecerá el menú en la pantalla. Presione el(los) botón(es) de apuntar hacia la izquierda/derecha para mover el puntero rojo al ícono del menú de selección de imagen.
- 2 Presione el botón de apuntar hacia abajo para mover el puntero rojo al nivel que desea ajustar y luego presione el botón de selección (SELECT).

MENÚ DE SELECCIÓN DE IMAGEN

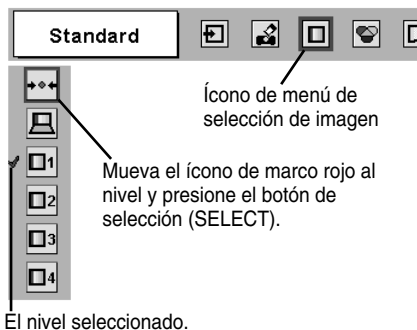

Standard

Nivel de imagen normal preajustado en este proyector.

Real

Nivel de imagen con mediotonos mejorados para gráficos.

Imagen 1 - 4

Ajuste de imagen preajustada del usuario en el menú de AJUSTE DE IMAGEN (página 16).

REPRODUCCIÓN DE IMÁGENES (USANDO EL PROYECTOR)

AJUSTE DE NIVEL DE IMAGEN

- 1 Presione el botón MENU y aparecerá el menú en la pantalla. Presione el(los) botón(es) de apuntar hacia izquierda/derecha para mover el puntero rojo al ícono de menú de ajuste de imagen.
- 2 Presione el botón de apuntar hacia abajo para mover el puntero rojo al ítem que desea ajustar y luego presione el botón de selección (SELECT). Se exhibe el nivel de cada ítem. Ajuste cada nivel presionando el(los) botón(es) de apuntar hacia izquierda/derecha.

Contraste

Presione el botón de apuntar hacia izquierda para reducir el contraste, y el botón de apuntar hacia derecha para aumentar el contraste. (De 0 a 63.)

Brillo

Presione el botón de apuntar hacia izquierda para oscurecer la imagen, y el botón de apuntar hacia derecha para dar brillo a la imagen. (De 0 a 63.)

Balance blanco (Color rojo/Color verde/Color azul)

Presione el botón de apuntar hacia izquierda para suavizar el tono de cada color, y el botón de apuntar hacia derecha para profundizar el tono. (De 0 a 63.)

Ajuste Gamma

Presione el botón de apuntar hacia izquierda o el botón de apuntar hacia derecha para obtener un mejor balance del contraste. (De 0 a 15.)

Memorizado

Para registrado las imágenes preajustadas, mueva el puntero de marco rojo al ícono Memorizado y presione el botón de selección (SELECT). Aparecerá el menú de nivel de imagen. Mueva el puntero de marco rojo a la imagen 1 a 4 donde quiera ajustar y luego presione el botón de selección (SELECT).

Reset

Reponga todos los ajustes a los valores anteriores.

Salir

Cierra el menú de AJUSTE DE IMAGEN.

MENÚ DE AJUSTE DE IMAGEN

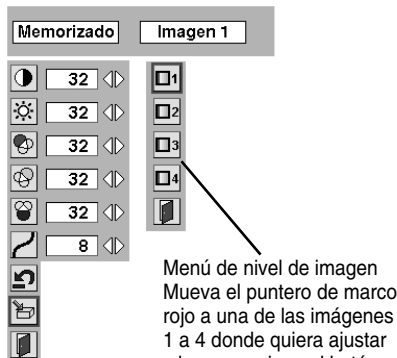
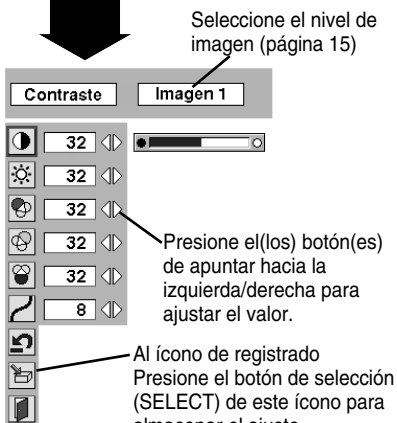
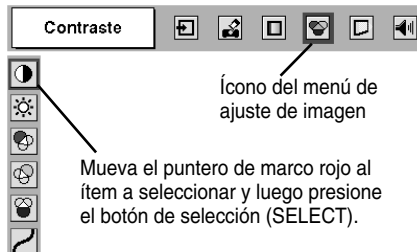

AJUSTES DE TAMAÑO DE IMAGEN

Este proyector tiene una función de ajuste del tamaño de la pantalla que le permite exhibir la imagen en el tamaño deseado.

- 1 Presione el botón MENU y aparecerá el menú en la pantalla. Presione el(los) botón(es) de apuntar hacia la izquierda/derecha para mover el puntero rojo al ícono de menú de pantalla.
- 2 Presione el botón de apuntar hacia abajo y mueva el puntero de marco rojo a la función que desea seleccionar y luego presione el botón de selección (SELECT).



Normal

Provee de imagen para estar de acuerdo con el tamaño de la pantalla.



Real

Ofrece la imagen en su tamaño original. Cuando el tamaño original de la imagen es mayor que el tamaño de la pantalla, este proyector cambia automáticamente al modo de Zoom digital +.



Zoom digital +

Cuando se selecciona el Zoom digital +, el menú en la pantalla desaparece y se exhibe el mensaje "D.Zoom +". Presione el botón de selección (SELECT) para expandir el tamaño de la imagen. Y presione el(los) botón(es) de apuntar hacia arriba/abajo/izquierda/derecha para panear la imagen. La función de paneo puede funcionar sólo cuando la imagen es más grande que el tamaño de la pantalla.

También se puede expandir la imagen proyectada presionando el botón D.ZOOM ▲ en el control remoto.



Zoom digital -

Cuando se selecciona Zoom digital -, el menú en la pantalla desaparece y aparece el mensaje "D.Zoom -". Presione el botón de selección (SELECT) para comprimir el tamaño de la imagen.

También se puede comprimir la imagen proyectada presionando el botón D.ZOOM ▼ del control remoto.

Para cancelar el modo de zoom digital +/-, presione cualquiera de los botones excepto D.ZOOM ▲/▼, de selección (SELECT), de apuntar o LASER.

MENÚ DE PANTALLA

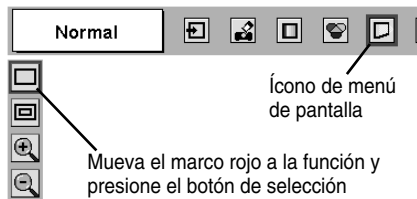

Media Card Imager Kit

MODELL POA-MD07MCI

INSTALLATION UND BEDIENUNG DER IMAGER BOX

Dieses Media Card Imager Kit ist eine Option für die Wiedergabe verschiedener Bildformate und Dateien mit Ihrem Projektor, die mit PowerPoint von Microsoft hergestellt wurden. Die Bilddaten lassen sich sehr einfach wiedergeben, wenn die Imager Box an Ihrem Projektor angebracht wird. Dazu ist ein Anschluss eines Computers nicht notwendig. Dieses Kit kann nur für Projektoren verwendet werden, die mit einer Buchse für die Imager Box ausgerüstet sind.

In dieser Bedienungsanleitung wird die Installation und die Bedienung der Imager Box erklärt.

Die über die Imager Box wiedergegebenen Daten können mit der Software Media Card Imager, die mit diesem Kit mitgeliefert wird, bearbeitet werden. Für die Bedienung der Software wird auf die separate Bedienungsanleitung "Media Card Imager" verwiesen.

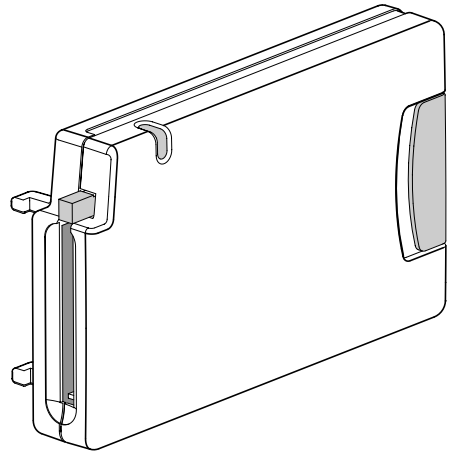

BEDIENUNGSANLEITUNG

Einhaltungen

Bestimmung der Bundeskommission zur Kommunikation

Dieses Gerät wurde getestet und erfüllt die Grenzwertbestimmungen für Digitalgeräte der Klasse B, entsprechend den FCC-Bestimmungen Teil 15. Mit diesen Grenzwerten wird beim Betrieb des Gerätes in einem Wohngebiet ein angemessener Schutz gegen schädliche Interferenzen garantiert. Das Gerät erzeugt, verwendet und strahlt Radiofrequenzen ab und falls es nicht entsprechend den Anweisungen installiert ist, können schädliche Radiokommunikationsstörungen auftreten. Es besteht keinerlei Garantie, daß bei einer bestimmten Installation keine Störungen auftreten. Falls Radio- oder Fernsehempfangsstörungen verursacht werden, was durch Aus- und Wiedereinschalten des Gerätes überprüft werden kann, sollten Sie versuchen die Störungen auf eine der folgenden Arten zu korrigieren:

- Ändern Sie die Ausrichtung oder den Standort der Empfangsantenne.
- Vergrößern Sie den Abstand zwischen dem Gerät und dem Empfänger.
- Schließen Sie das Gerät, an einer Steckdose an, die sich nicht im gleichen Schaltkreis befindet, wie die Steckdose, an welcher der Empfänger angeschlossen ist.
- Lassen Sie sich von einem Händler oder einem erfahrenen Radio/Fernsehfachmann beraten.

Nehmen Sie am Gerät keine, in dieser Anleitung nicht beschriebene Änderungen oder Modifikationen vor. Falls solche Änderungen oder Modifikationen vorgenommen werden, kann die weitere Verwendung des Gerätes untersagt werden.

Warenzeichen

Microsoft, Windows und PowerPoint sind eingetragene Warenzeichen von Microsoft Corp. in den USA.

Microdrive ist ein Warenzeichen von IBM in den USA.

CompactFlash ist ein Warenzeichen von SanDisk Corporation in den USA.

Die Firmen- und Produktebezeichnungen in der Anleitung sind Warenzeichen, bzw. eingetragene Warenzeichen der betreffenden Firma.

Inhaltsverzeichnis

Inhaltsverzeichnis	3
Lieferumfang des Media Card Imager Kit	3
Bezeichnung der einzelnen Teile	4
Anbringen der Imager Box am Projektor	5
Abnehmen der Imager Box vom Projektor	6
Einsetzen und Auswerfen der CompactFlash-Karte	6
Verwendung des Kartenadapters	7
Handhabung der Karte und des Adapters	8
Technische Daten	9
BILDWIEDERGABE (PROJEKTORBEDIENUNG)	11
WIEDERGABE VON AUF DER SPEICHERKARTE GESPEICHERTEN BILDERN	11
BILDEINSTELLUNGEN	15
BILDGRÖSSENEINSTELLUNGEN	17

Lieferumfang des Media Card Imager Kit

Kontrollieren Sie, ob der gesamte Lieferumfang vorhanden ist.

Imager Box

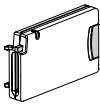

CompactFlash-Karte

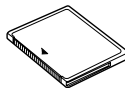

Kartenadapter

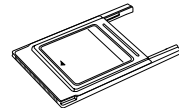

Bedienungsanleitung für
Media Card Imager Kit
(diese Anleitung)



* CD-ROM

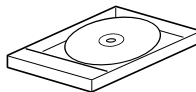

* Bedienungsanleitung
für Media Card
Imager



* Verwendung zum Bearbeiten von Bilddaten, die mit der Imager Box wiedergegeben werden.

Bezeichnung der einzelnen Teile

Imager Box

Anzeige
(leuchtet beim Zugriff)

Verriegelung

Kartensteckplatz

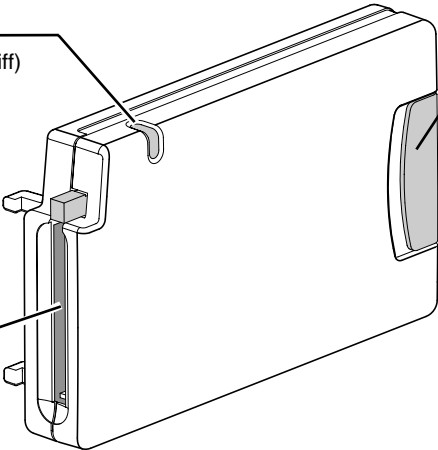

Anschlußstecker

Kartenauswurfaste

Schalterknopf

Haken

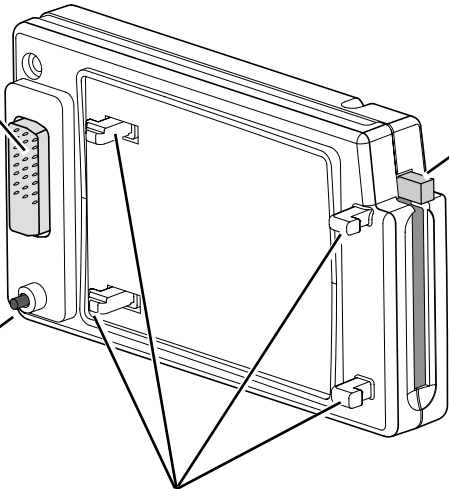

Anbringen der Imager Box am Projektor

VORSICHT: Schalten Sie den Projektor zum Anbringen der Imager Box aus.
Bei eingeschaltetem Projektor darf die Imager Box nicht angebracht oder entfernt werden, weil sie beschädigt werden kann.

- 1 Entfernen Sie die vier Abdeckungen am Projektor. Stecken Sie die Haken (A) in Pfeilrichtung in den Projektor. (Abb. -1)
- 2 Schließen Sie den Anschlußstecker an der DVI-Buchse des Projektors an, drücken Sie dazu die Verriegelung und lassen Sie sie los, um die Imager Box zu verriegeln.

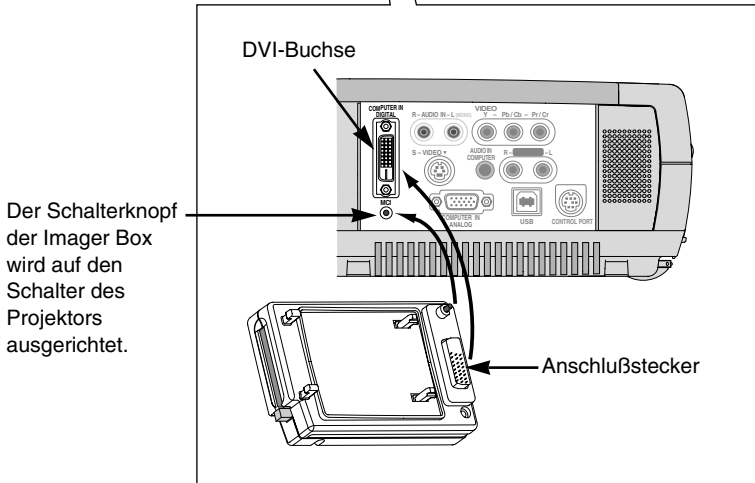
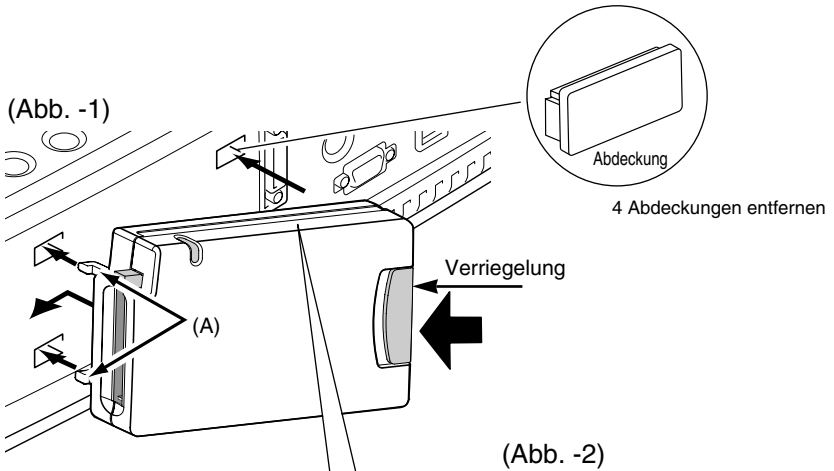

Abnehmen der Imager Box vom Projektor

VORSICHT: Bei eingeschaltetem Projektor darf die Imager Box nicht entfernt werden, weil sonst die auf der Karte gespeicherten Daten und die Karte selbst beschädigt werden können.

Drücken Sie die Verriegelung in Pfeilrichtung. Ziehen Sie die Imager Box ab.

VORSICHT: Beim Entfernen mit großem Kraftaufwand kann die Imager Box beschädigt werden.

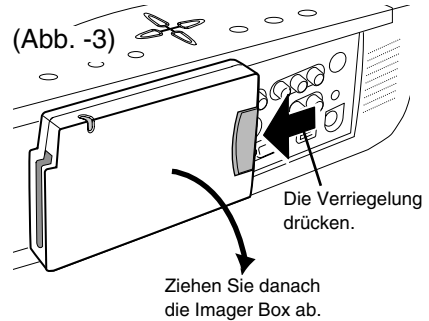

Einsetzen und Auswerfen der CompactFlash-Karte

Einsetzen der CompactFlash-Karte

Stecken Sie die CompactFlash-Karte in den Kartensteckplatz bis die Auswurfaste vorsteht.

- Stecken Sie die Karte nicht verkehrt hinein, weil sonst die Imager Box beschädigt werden kann.

Auswerfen der CompactFlash-Karte

- 1 Drücken Sie die Kartenauswurfaste, um die Karte auszuwerfen.
- 2 Ziehen Sie die Karte aus der Imager Box heraus.

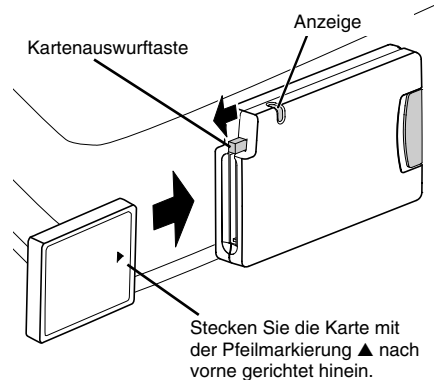

(Abb. -4)

	Bei leuchtender Anzeige darf die Karte nicht ausgeworfen werden, weil sonst die Karte und die darauf gespeicherten Daten beschädigt werden können.
VORSICHT	

Verwendung des Kartenadapters

Der Kartenadapter wird verwendet, wenn die CompactFlash-Karte in einen PC-Kartensteckplatz eines Computers eingeschoben werden soll. Auf der im Adapter eingesetzten und in den Computer eingeschobenen CompactFlash-Karte können Daten aufgezeichnet werden. Für die Bedienung wird auf die Bedienungsanleitung "Media Card Imager" verwiesen.

Einsetzen der CompactFlash-Karte

Setzen Sie die Karte fest in den Kartenadapter ein, indem Sie die Pfeilmarkierungen auf der Karte und auf dem Adapter aufeinander ausrichten.

Entfernen der CompactFlash-Karte

Ziehen Sie die Karte gerade heraus.

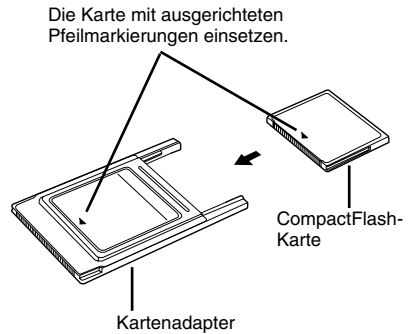

WICHTIGER HINWEIS

Die auf der CompactFlash-Karte abgespeicherten Daten können durch physikalische Beschädigung oder durch unbeabsichtigtes Löschen der CompactFlash-Karte zerstört werden. Es wird deshalb empfohlen von allen wichtigen Daten eine Schutzkopie auf einem anderen Datenträger, wie einer Floppydiskette, einer Festplatte, einer MO-Diskette usw. herzustellen. Für irgendwelche Schäden oder Verdienstaufälle, die durch eine Zerstörung von Daten wegen Fehlbedienung oder Beschädigung einer CompactFlash-Karte oder ihrer Geräte verursacht wurden, wird keine Haftung übernommen. In den folgenden Fällen besteht die Gefahr von Beschädigung oder Zerstörung von Daten:

- Fehlbedienung der CompactFlash-Karte.
- Ausschalten des Projektors oder des Computers oder Entfernen der Karte bzw. den Adapter während des Zugriffs auf die Karte (Aufzeichnen, Lesen oder Löschen von Daten).
- Aussetzen starker statischer Elektrizität.
- Die CompactFlash-Karte hat das Ende der Lebensdauer erreicht.

Handhabung der Karte und des Adapters

- CompactFlash-Karten und Adapter sind Präzisionsteile. Sie dürfen nicht gebogen, fallen gelassen, mit übermäßigen Kräften behandelt, starken Stößen oder elektrischen Feldern ausgesetzt werden.
- Die Kontaktstelle darf nicht mit den Fingern berührt oder verschmutzt werden.
- CompactFlash-Karten dürfen nicht zerlegt werden.
- Wenn eine CompactFlash-Karte plötzlich tiefen Temperaturen ausgesetzt wird, kann sich auf der Karte Kondensat abscheiden, was zu Störungen führen kann. Legen Sie in diesem Fall die CompactFlash-Karte in einen Plastikbeutel bis sich der Temperaturunterschied ausgeglichen hat. Falls sich Kondensat auf der Karte abgeschieden hat, bewahren Sie die Karte bei konstanter Temperatur auf, bis das abgeschiedene Kondensat auf natürliche Weise verdampft ist.
- Bewahren Sie die CompactFlash-Karten bzw. den Adapter in der Schutzbox auf.
- CompactFlash-Karten und Adapter dürfen nicht unter den folgenden Bedingungen verwendet oder aufbewahrt werden:
 - Orte an denen starke Magnetfelder vorhanden sind
 - an stark verschmutzten oder staubigen Orten
 - und an Orten an denen hohe Temperaturen oder eine hohe Luftfeuchtigkeit auftritt.

Umgebungsbedingungen für die CompactFlash-Karte

Betriebstemperatur : 5°C - 35°C

Aufbewahrungstemperatur : -10°C - 60°C

Technische Daten

■ Imager Box

Abmessungen (B x T x H)	117mm x 70mm x 19mm (ohne Haken)
Gewicht	150 g
Betriebsspannung	Gleichspannung 5 V, 450 mA Gleichspannung 3,3 V, 600 mA
Erhältliche Speicherkarten	Es wird empfohlen die in diesem Kit gelieferte CompactFlash-Karte zu verwenden. Die folgenden Speicherkarten lassen sich ebenfalls verwenden. • Microdrive (1 GB oder weniger) Außer den obenstehenden wird die Verwendung von anderen Speicherkarten nicht garantiert. Gewisse Speicherkarten lassen sich nicht richtig verwenden.

■ CompactFlash-Kartenadapter (ATA Standard Typ-II)

HINWEIS: Dieser Adapter kann nicht für andere Speicherkarten verwendet werden.

■ CompactFlash (16 MB)

Änderungen der technischen Daten vorbehalten.

BILDWIEDERGABE (PROJEKTORBEDIENUNG)

WIEDERGABE VON AUF DER SPEICHERKARTE GESPEICHERTEN BILDERN

- 1 Bringen Sie die Imager Box am Projektor an (Seite 5) und schalten Sie den Projektor ein. Für die Bedienung wird auf die Bedienungsanleitung des Projektors verwiesen.
- 2 Stecken Sie eine CompactFlash-Speicherkarte in den Steckplatz der Imager Box (Seite 6).
- 3 Der Projektor wird automatisch in die MCI-Betriebsart umgeschaltet und die auf der Speicherkarte gespeicherten Bilddaten werden wiedergegeben.

HINWEIS: Für die Anordnung der Tasten und die Grundbedienung wird auf die Bedienungsanleitung Ihres Projektors verwiesen.

Menüleiste

Drücken Sie bei eingeschalteter MCI-Betriebsart die MENU-Taste.

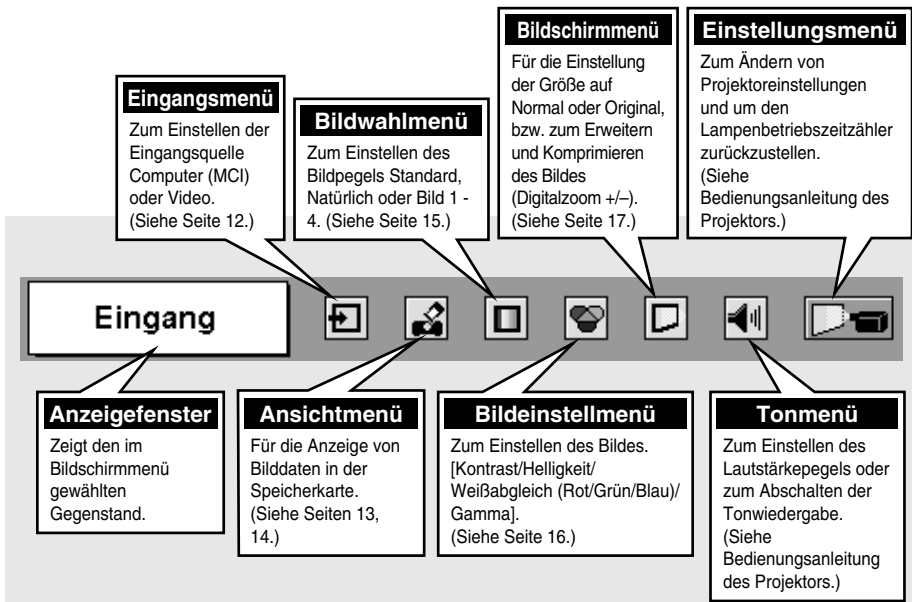

BILDWIEDERGABE (PROJEKTORBEDIENUNG)

Einstellen der Eingangsquelle

Beim Einschoben einer Speicherkarte in die am Projektor angebrachte Imager Box wird automatisch in die MCI-Betriebsart umgeschaltet. Die erste Seite des letzten Index der Speicherkarte wird auf dem Bildschirm angezeigt. Die Umschaltung in die MCI-Betriebsart kann auch wie folgt manuell vorgenommen werden.

Direkte Einstellung

Stellen Sie den Computer durch Drücken der INPUT-Taste auf der Projektoroberseite oder der Fernbedienung ein. Falls der Projektor das Bild nicht richtig wiedergeben kann, muß die richtige Signalquelle mit Hilfe des Menüs eingestellt werden.

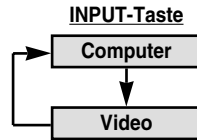

Einstellung mit Hilfe des Menüs

- 1 Drücken Sie die MENU-Taste für die Anzeige des Bildschirmmenüs. Drücken Sie die Zeigertaste links/rechts, um den roten Rahmen auf das Eingangsmenüsymbol einzustellen.
- 2 Stellen Sie den roten Zeiger mit der Zeigertaste ab auf den Computer und drücken Sie die Einstellertaste. Das Eingangsquellenmenü erscheint.
- 3 Stellen Sie den Zeiger auf "MCI" und drücken Sie die Einstellertaste.

Eingangsmenü

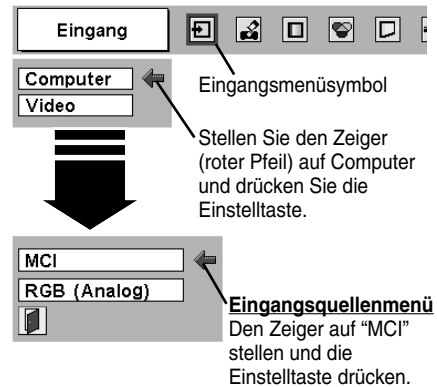

Schließt das Quelleneinstellmenü.

Index und Seite

Die mit dem Programm Media Card Imager bearbeiteten Bilddaten sind in Indexe aufgeteilt, die wiederum aus mehreren Seiten bestehen können. Wählen Sie für die Wiedergabe eines gewünschten Bildes den Index und stellen Sie die betreffende Seite ein.

Indexwahl

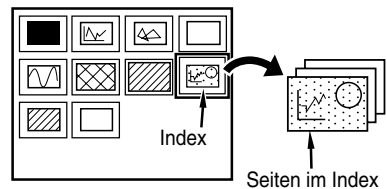

BILDWIEDERGABE (PROJEKTORBEDIENUNG)

Wählen Sie für die Wiedergabe eines gewünschten Bildes den Index und stellen Sie die Seite wie folgt ein.

Indexwahl

- 1 Drücken Sie die MENU-Taste für die Anzeige des Bildschirmmenüs. Stellen Sie mit den Zeigertasten links/rechts den roten Rahmen auf das Ansichtsmenüsymbol ein.
- 2 Stellen Sie den roten Rahmen mit der Zeigertaste ab auf das Indexsymbol und drücken Sie die Einstelltaste. Eine Tabelle mit den auf der Speicherkarte vorhandenen Indexen wird angezeigt. Drücken Sie die rechte Klicktaste der Fernbedienung, um die Anzeige der Tabelle zu unterbrechen. (*1)
- 3 Drücken Sie die Zeigertaste links/rechts/auf/ab, um den Zeiger auf den wiederzugebenden Index zu stellen und drücken Sie die Einstelltaste. Die erste Seite des gewählten Index wird wiedergegeben. Durch Drücken der Zeigertaste auf/ab können Sie auf die vorhergehende bzw. die nächste Seite umblättern. (*2)
Zeigertaste auf ... Wiedergabe der vorhergehenden Seite
Zeigertaste ab ... Wiedergabe der nächsten Seite

Ansichtsmenü

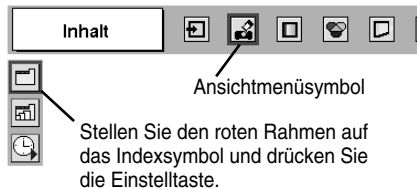

- *1 Wenn Sie während der Tabellenanzeige die rechte Klicktaste drücken, werden die einzelnen Indexe/Seiten als Symbol dargestellt. Damit läßt sich die Zeit für die Anzeige der gesamten Bilddaten verkürzen.
- *2 Bei der Anzeige des Bildschirmmenüs kann nicht auf die vorhergehende bzw. die nächste Seite umgeblättert werden.

Seitenwahl

- 1 Drücken Sie die MENU-Taste für die Anzeige des Bildschirmmenüs. Stellen Sie mit den Zeigertasten links/rechts den roten Rahmen auf das Ansichtsmenüsymbol ein.
- 2 Stellen Sie den roten Rahmen mit der Zeigertaste ab auf das Seitensymbol und drücken Sie die Einstelltaste. Die Tabelle aller Seiten des gewählten Indexes wird wiedergegeben. Drücken Sie die rechte Klicktaste der Fernbedienung, um die Anzeige der Tabelle zu unterbrechen. (*1)
- 3 Drücken Sie die Zeigertaste links/rechts/auf/ab, um den Zeiger auf den wiederzugebende Seite zu stellen und drücken Sie die Einstelltaste. Durch Drücken der Zeigertaste auf/ab können Sie auf die vorhergehende bzw. die nächste Seite umblättern. (*2)
Zeigertaste auf ... Wiedergabe der vorhergehenden Seite
Zeigertaste ab ... Wiedergabe der nächsten Seite

Ansichtsmenü

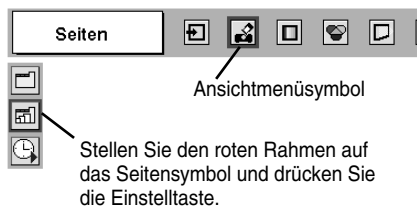

Das Seitenverzeichnis kann während der Wiedergabe der Seite durch Drücken der Einstelltaste angezeigt werden.

Auto-Wiedergabefunktion

1 Drücken Sie die MENU-Taste für die Anzeige des Bildschirmmenüs. Stellen Sie mit den Zeigertasten links/rechts den roten Rahmen auf das Ansichtsmenüsymbol ein.

2 Stellen Sie den roten Rahmen mit der Zeigertaste ab auf das Auto-Wiedergabesymbol und drücken Sie die Einstelltaste. Die Dialogbox für die Auto-Wiedergabe wird angezeigt.

Ein

Stellen Sie zum Einschalten der Auto-Wiedergabefunktion den roten Zeiger auf "Ein", stellen Sie das Intervall (Sek.) mit der Zeigertaste links/rechts ein und drücken Sie die Einstelltaste. Das nächste Bild wird automatisch nach Ablauf des eingestellten Intervalls wiedergegeben.

Die Auto-Wiedergabe kann mit der Zeigertaste auf unterbrochen und mit der Zeigertaste ab wieder fortgesetzt werden.

* Falls die Auto-Wiedergabe bereits im Programm Media Card Imager eingestellt wurde, so hat das mit Media Card Imager eingestellte Intervall den Vorrang über die Einstellung dieses Menüs.

Aus

Um die Auto-Wiedergabefunktion auszuschalten, stellen Sie den Zeiger auf "Aus" und drücken Sie die Einstelltaste. Mit der Einstellung auf "Aus" wird die Auto-Wiedergabe des Programms Media Card Imager ebenfalls ausgeschaltet.

Verlassen

Die Dialogbox Auto-Wiedergabe wird geschlossen.

Ansichtsmenü



Dialogbox Auto-Wiedergabe
Drücken Sie die Zeigertaste(n) links/rechts, um das Intervall einzustellen und drücken Sie die Einstelltaste.

VORSICHT



Die Speicherkarte darf bei eingeschalteter Auto-Wiedergabe oder wenn die Anzeige der Imager Box leuchtet oder blinkt nicht aus der Imager Box entfernt werden. Dadurch können die Daten auf der Speicherkarte oder die Speicherkarte beschädigt werden. Vor dem Entfernen der Speicherkarte aus der Imager Box müssen Sie kontrollieren, ob die Auto-Wiedergabefunktion auf "Aus" gestellt ist oder Sie müssen das an der Imager Box anliegende Eingangssignal durch Umschalten der Signalquelle unterbrechen.

BILDEINSTELLUNGEN

Bildpegel (Direkte Einstellung)

Wählen Sie einen Bildpegel, "Standard", "Natürlich", "Bild 1", "Bild 2", "Bild 3" und "Bild 4", durch Drücken der IMAGE-Taste auf der Projektoroberseite oder der Fernbedienung.

Standard

Normale Bildeinstellung.

Natürlich

Bildeinstellung mit verbesserter Halbtone wiedergabe für Abbildungen.

Bild 1 - 4

Anwenderspezifische Bildeinstellung im Bildeinstellmenü (Seite 16).

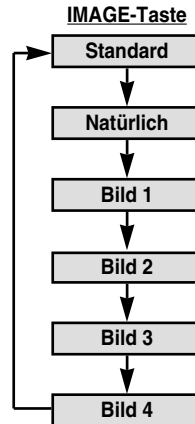

Bildpegel (Einstellung mit Hilfe des Menüs)

- 1 Drücken Sie die MENU-Taste, um das Bildschirmmenü anzuzeigen. Stellen Sie mit den Zeigertasten links/rechts den roten Rahmen auf das Bildwahlmenüsymbol.
- 2 Stellen Sie den roten Rahmen mit der Zeigertaste ab auf den einzustellenden Pegel und drücken Sie die Einstelltaste.

Standard

Normale Bildeinstellung.

Natürlich

Bildeinstellung mit verbesserter Halbtone wiedergabe für Abbildungen.

Bild 1 - 4

Anwenderspezifische Bildeinstellung im Bildeinstellmenü (Seite 16).

Bildwahlmenü

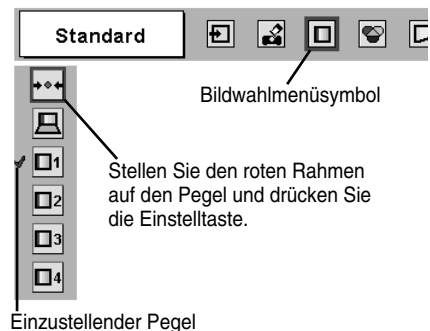

BILDWIEDERGABE (PROJEKTORBEDIENUNG)

BildpegelEinstellung

- 1 Drücken Sie die MENU-Taste, um das Bildschirmmenü anzuzeigen. Stellen Sie mit den Zeigertasten links/rechts den roten Rahmen auf das Bildeinstellenüsymbol.
- 2 Stellen Sie den roten Rahmen mit der Zeigertaste ab auf den einzustellenden Gegenstand und drücken Sie die Einstelltaste. Die einzelnen Einstellpegel werden angezeigt. Stellen Sie die einzelnen Pegel mit den Zeigertasten links/rechts ein.

Kontrast

Drücken Sie die Zeigertaste links zum Vermindern und die Zeigertaste rechts zum Erhöhen des Kontrasts. (Einstellbereich 0 bis 63)

Helligkeit

Drücken Sie die Zeigertaste links zum Vermindern und die Zeigertaste rechts zum Erhöhen der Helligkeit. (Einstellbereich 0 bis 63)

Weiß-Abgleich (Rot/Grün/Blau)

Mit der Zeigertaste links können Sie den Farbton der einzelnen Farben abschwächen, mit der Zeigertaste rechts können Sie den Farbton verstärken. (Einstellbereich 0 bis 63)

Gamma

Stellen Sie die Balance des Kontraste mit den Zeigertasten links und rechts ein. (Einstellbereich 0 bis 15)

3 **Speichern**

Stellen Sie den roten Rahmen zum manuellen Voreinstellen des Bilds auf das Symbol "Speichern" und drücken Sie die Einstelltaste. Das Bildpegelmenü erscheint. Stellen Sie den roten Zeiger auf das abzuspeichernde Bild 1 bis 4 und drücken Sie die Einstelltaste.

Reset

Zurückstellen aller Einstellungen auf die vorherigen Werte.

Verlassen

Schließen des Bildeinstellenü.

Bildeinstellenü

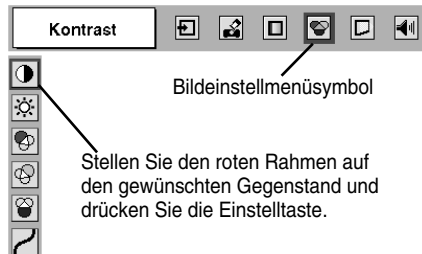

eingestellter Bildpegel (Seite 15)

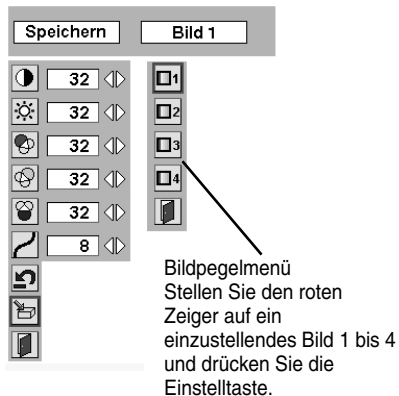
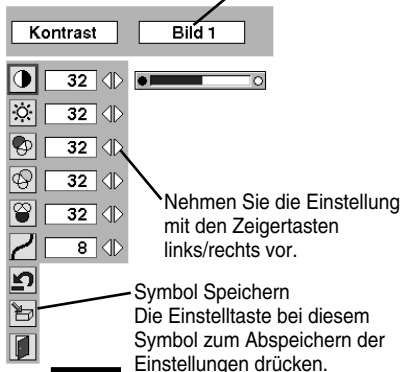

BILDGRÖSSENEINSTELLUNGEN

Dieser Projektor ist mit einer Bildformatfunktion ausgerüstet, mit welcher ein gewünschtes Bildformat eingestellt werden kann.

- 1 Drücken Sie die MENU-Taste, um das Bildschirmmenü anzuzeigen. Stellen Sie mit den Zeigertasten links/rechts den roten Rahmen auf das Bildschirmmenüsymbol.
- 2 Stellen Sie den roten Rahmen mit der Zeigertaste ab auf die einzustellende Funktion und drücken Sie die Einstelltaste.



Normal

Das Bild wird auf die Bildschirmgröße angepaßt.



Original

Bild in der Originalgröße. Falls das Bild größer als der Bildschirm ist, wird der Projektor automatisch in die Digitalzoombetriebsart + umgeschaltet.



Digitales zoom +

Bei der Einstellung von "Digitales Zoom +" verschwindet das Bildschirmmenü und auf dem Bildschirm wird "D. Zoom +" eingeblendet. Drücken Sie die Einstelltaste zum Erweitern der Bildgröße. Zum Schwenken können Sie die Zeigertaste(n) auf/ab/links/rechts verwenden. Das Schwenken ist nur möglich, wenn das Bild größer als der Bildschirm ist.

Ein projiziertes Bild kann auch mit der D.ZOOM-Taste ▲ der Fernbedienung erweitert werden.



Digitales zoom -

Bei der Einstellung von "Digitales Zoom -" verschwindet das Bildschirmmenü und auf dem Bildschirm wird "D. Zoom -" eingeblendet. Drücken Sie die Einstelltaste zum Komprimieren der Bildgröße.

Ein projiziertes Bild kann auch mit der D.ZOOM-Taste ▼ der Fernbedienung erweitert werden.

Zum Ausschalten des Digitalzooms +/- können Sie irgendeine Taste, außer der D.ZOOM-Taste ▲/▼, der Einstelltaste, der Zeigertaste oder der LASER-Taste drücken.

Bildschirmmenü

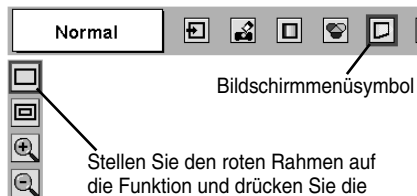

Kit Media Card Imager

MODELLO POA-MD07MCI

INSTALLAZIONE E FUNZIONAMENTO DI IMAGER BOX

Questo kit Media Card Imager è un kit opzionale che serve per proiettare con il nostro proiettore dati di immagini in vari formati e file creati con Microsoft PowerPoint. I dati delle immagini possono essere facilmente proiettati semplicemente montando Imager Box su un proiettore, senza nessun collegamento con un computer.

Questo kit può essere utilizzato solo con i nostri proiettori dotati di un terminale per Imager Box.

Questo manuale illustra l'installazione di Imager Box e il suo funzionamento.

I dati riprodotti tramite Imager Box vengono modificati con il software Media Card Imager, incluso nel kit. Per il funzionamento del software, consultare il manuale del proprietario "Media Card Imager", incluso a parte.

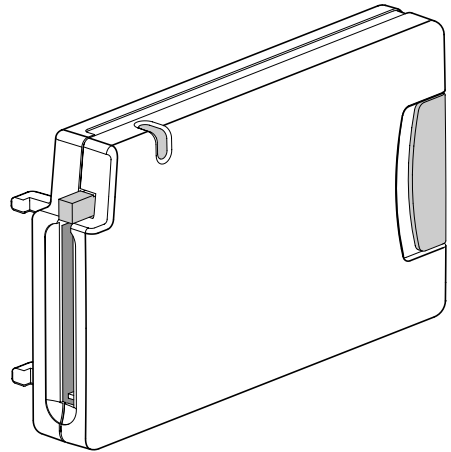

MANUALE DEL PROPRIETARIO

Precauzioni

Avviso della Federal Communication Commission

Questo apparecchio è stato testato e dichiarato conforme ai limiti di un dispositivo digitale di classe B, ai sensi della Parte 15 della normativa FCC. Questi limiti hanno lo scopo di fornire una ragionevole protezione contro interferenze dannose, nel caso in cui l'apparecchio venga usato in un ambiente residenziale. Questo apparecchio genera, usa e può irradiare energia di frequenze radio e, se non installato in conformità con le istruzioni, può causare interferenze dannose alle comunicazioni radio. Comunque, non è possibile garantire che in una particolare installazione non si verifichino interferenze. Se questo apparecchio causa interferenze dannose alla ricezione di programmi radio o televisivi, cosa che può essere determinata accendendo e spegnendo l'apparecchio, l'utente è incoraggiato a tentare di rimediare al problema delle interferenze con una o più delle contromisure seguenti.

- Riorientare l'antenna o installarla in un altro posto.
- Aumentare la distanza tra apparecchio e ricevitore.
- Collegare l'apparecchio a una presa della rete elettrica diversa da quella a cui è collegato il ricevitore.
- Rivolgersi al rivenditore o a un tecnico radio/TV esperto per i consigli del caso.

Non eseguire nessun cambiamento e nessuna modifica all'apparecchio a meno che sia altrimenti specificato nel manuale. Se si eseguono tali cambiamento o tali modifiche, potrebbe essere necessario interrompere l'uso dell'apparecchio.

Marchi di fabbrica

Microsoft, Windows e PowerPoint sono marchi registrati di Microsoft Corp. negli Stati Uniti.

Microdrive è un marchio di fabbrica di IBM negli Stati Uniti.

CompactFlash è un marchio di fabbrica di SanDisk Corporation negli Stati Uniti.

Ogni nome di azienda o di prodotto riportato nel manuale del proprietario è un marchio di fabbrica o un marchio registrato della rispettiva società.

Sommario

Sommario	3
Contenuto del kit Media Card Imager	3
Nome delle varie parti di Imager Box	4
Collegare Imager Box al proiettore	5
Rimozione di Imager Box dal proiettore	6
Caricamento e rimozione della scheda CF	6
Uso dell'adattatore per schede CF	7
Uso della scheda e dell'adattatore CF	8
Dati tecnici	9
RIPRODUZIONE DELLE IMMAGINI (AZIONAMENTO DEL PROIETTORE)	11
RIPRODUZIONE DELLE IMMAGINI CONTENUTE NELLA SCHEDA DI MEMORIA	11
REGOLAZIONE DELL'IMMAGINE	15
REGOLAZIONI DELLA FOTOGRAFIA DELL'IMMAGINE	17

Contenuto del kit Media Card Imager

La confezione contiene gli elementi seguenti. Accertarsi che siano tutti inclusi.

Imager Box

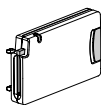

Scheda CompactFlash (CF)

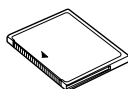

Adattatore per schede CF

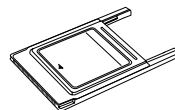

Manuale del proprietario del kit Media Card Imager (questo manuale)



* CD-ROM

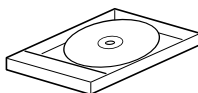

* Manuale del proprietario di Media Card Imager



* Vengono utilizzati per la modifica dei dati delle immagini riprodotte con Imager Box.

Nome delle varie parti di Imager Box

Imager Box

INDICATORE
(si accende
durante l'accesso)

TASTO DI
BLOCCO

SLOT PER
SCHEDE CF

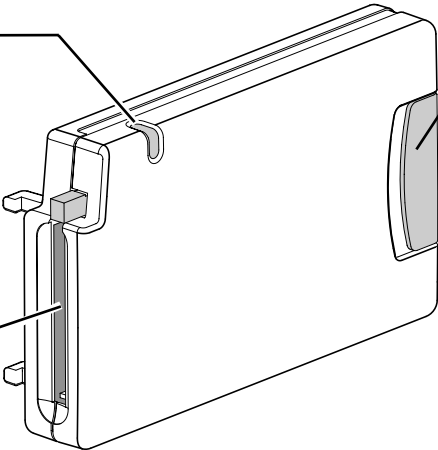

SPINA DEL
CONNETTORE

TASTO DI
ESPULSIONE
DELLA SCHEDE CF

TASTO DEL
COMMUTATORE

GANCIO DI MONTAGGIO

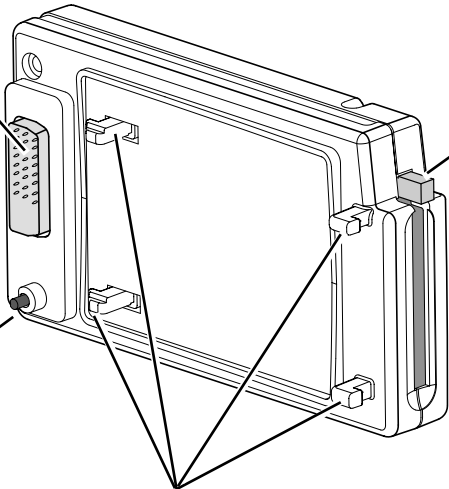

Collegare Imager Box al proiettore

ATTENZIONE: Prima di collegare Imager Box al proiettore, spegnere il proiettore.
Non collegare o scollegare Imager Box mentre il proiettore è acceso.
Altrimenti si potrebbe danneggiare l'apparecchio.

- 1** Rimuovere i 4 coperchi fissati al proiettore. Inserire i ganci di montaggio (A) nel proiettore verso la direzione della freccia. (Fig.-1)
- 2** Inserire la spina del connettore nel terminale DVI del proiettore mentre si preme il tasto di blocco di Imager Box e rilasciarlo per bloccarlo.

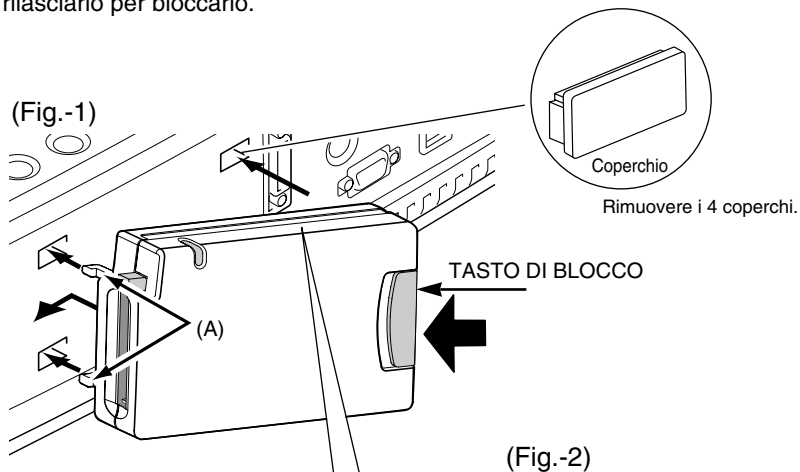

Il tasto del commutatore di Imager Box viene posizionato sul commutatore del proiettore.

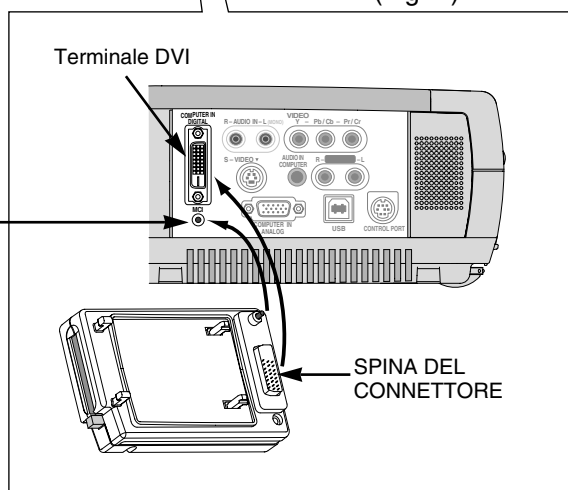

Rimozione di Imager Box dal proiettore

ATTENZIONE: Non rimuovere Imager Box dal proiettore mentre il proiettore è acceso. Si potrebbe danneggiare i dati contenuti nella scheda di memoria e la scheda stessa.

Premere il tasto di blocco in direzione della freccia. Quindi, tirare e rimuovere Imager Box.

ATTENZIONE: Rimovendolo con forza si potrebbe danneggiare Imager Box.

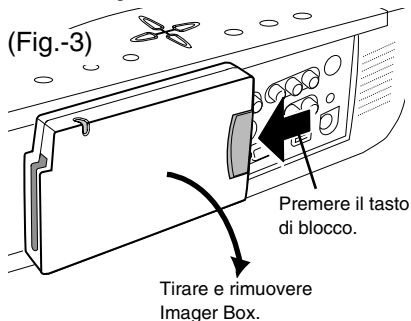

Caricamento e rimozione della scheda CF

Caricare la scheda CF

Inserire la scheda CF nello slot per le schede CF di Imager Box fino a quando fuoriesce il tasto di espulsione.

- Non inserirla nel senso sbagliato. Altrimenti si potrebbe danneggiare l'apparecchio.

Rimozione della scheda CF

- 1** Premere il tasto di espulsione della scheda CF. La scheda CF viene rilasciata.
- 2** Turare fuori la scheda CF da Imager Box.

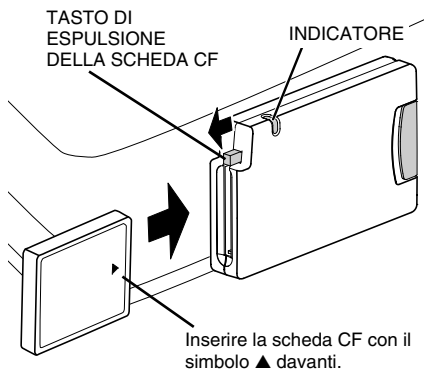

(Fig.-4)



ATTENZIONE Non rimuovere la scheda CF mentre l'indicatore è acceso. Altrimenti si potrebbe danneggiare la scheda e i dati in essa contenuti.

Uso dell'adattatore per schede CF

L'adattatore per schede CF viene usato quando si carica una scheda CF nello slot per schede PC di un computer.

È possibile scrivere e riscrivere dati nella scheda CF con l'adattatore tramite lo slot per schede PC di un computer. Per il funzionamento, consultare il manuale del proprietario di "Media Card Imager".

Inserimento della scheda CF

Inserire saldamente la scheda CF nell'adattatore per schede CF, allineando le frecce situate sulla scheda CF con l'adattatore.

Rimozione della scheda CF

Tirare completamente fuori la scheda CF.

Inserire la scheda CF allineando le frecce.

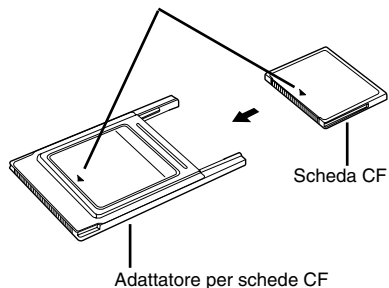

NOTE IMPORTANTI

I dati memorizzati sulla scheda CF potrebbero alterarsi o perdersi a seguito di danneggiamenti fisici della scheda CF o per cancellazione accidentale. Si raccomanda di eseguire una copia di backup di tutti i dati importanti su un supporto separato quale un floppy disk, un hard disk o un MO disk, ecc. Noi non ci riteniamo responsabili per danni o perdite di profitto dovuti alla cancellazione di dati causata da operazioni errate o danneggiamenti della scheda CF o delle apparecchiature.

Le cause di danneggiamenti o di perdite di dati potrebbero essere le seguenti:

- Uso errato della scheda CF.
- Spegner il proiettore o il computer o rimuovere la scheda CF/l'adattatore CF mentre sono in corso operazioni di accesso alla scheda CF (scrittura, lettura o eliminazione di file).
- Esposizione a forti cariche elettrostatiche.
- La scheda CF ha raggiunto il termine della sua durata.

Uso della scheda e dell'adattatore CF

- Le schede/gli adattatori CF sono dispositivi elettronici ad alta precisione. Non piegarli, non lasciarli cadere, non applicare su di essi grandi forze o forti urti e non posizionarli in un luogo dove può essere generata una forte scarica di elettricità statica.
- Non toccare la superficie dell'area di contatto con le dita, né permettere che venga sporcata da corpi estranei.
- Non tentare di smontare o alterare le schede CF.
- Spostando la scheda CF rapidamente da un ambiente a temperatura bassa a un ambiente a temperatura alta si potrebbe formare della condensa (goccioline d'acqua) su di essa che potrebbe essere causa di malfunzionamenti. Ovviare a questo problema inserendo la scheda CF in un sacchetto di plastica e lasciando che si adatti lentamente alla variazione di temperatura prima di rimuoverla dal sacchetto. Se si forma la condensa, mantenere la scheda CF a una temperatura costante e lasciare che l'umidità evapori in modo naturale.
- Conservare le schede CF/gli adattatori CF nella custodia protettiva.
- Non usare o conservare le schede CF/gli adattatori CF in luoghi soggetti alle condizioni seguenti:
 - Con forti campi magnetici
 - Molto polverosi o umidi
 - Molto caldi o molto freddi

AMBIENTE di funzionamento delle schede CF

Temperatura operativa : 5 °C - 35 °C

Temperatura di conservazione : -10 °C - 60 °C

Dati tecnici

■ Imager Box

Dimensioni (L x A x P)	117 mm x 70 mm x 19 mm (esclusi i ganci di montaggio)
Peso	150 g
Voltaggio operativo	5 V in c.c. 450 mA, 3,3 V in c.c. 600 mA
Schede di memoria disponibili	Si raccomanda di usare la scheda CF in dotazione con il kit. È anche possibile usare le seguenti schede di memoria. • Microdrive (1 GB o inferiore) Non si garantisce l'uso di altre schede di memoria tranne quelle citate sopra. Alcune schede di memoria potrebbero non funzionare correttamente.

■ Adattatore per schede CompactFlash (standard ATA tipo II)

NOTA: Questo adattatore non può essere utilizzato con altre schede di memoria.

■ CompactFlash (16 MB)

I dati tecnici sono soggetti a modifiche senza preavviso.

RIPRODUZIONE DELLE IMMAGINI CONTENUTE NELLA SCHEDA DI MEMORIA

- 1 Collegare correttamente Imager Box al proiettore (P. 5) e poi accendere il proiettore. Per la procedura, consultare il manuale d'uso del proiettore.
- 2 Carica una scheda di memoria nello slot per schede CF di Imager Box. (P. 6)
- 3 Il proiettore passa automaticamente in modalità MCI e visualizza i dati delle immagini contenute nella scheda di memoria.

NOTA: Per la posizione di ogni tasto e per le operazioni di base, consultare il manuale d'uso del proiettore.

BARRA DEI MENU

Premere il tasto MENU in modalità MCI.

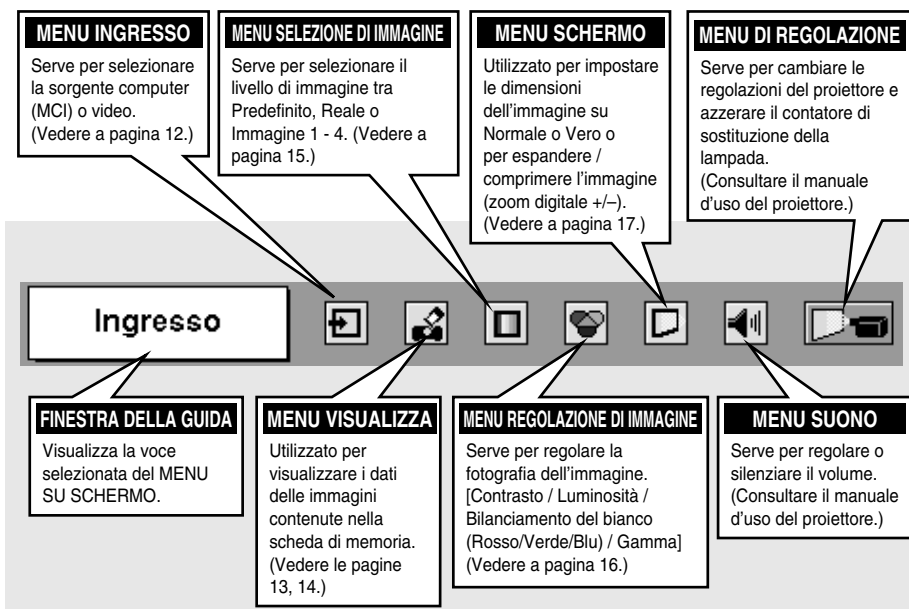

SELEZIONE DELLA SORGENTE DI INGRESSO

Quando si carica in Imager Box collegato al proiettore una scheda di memoria, viene selezionata automaticamente la modalità MCI. Sullo schermo viene visualizzata la prima pagina dell'ultimo indice della scheda di memoria.

Per passare manualmente alla modalità MCI, agire nel modo seguente.

OPERAZIONE DIRETTA

Scegliere Computer premendo il tasto INPUT sul pannello comandi superiore o sul telecomando.

Se il proiettore non può riprodurre un'immagine corretta, selezionare la corretta sorgente di ingresso con USO DEL MENU.

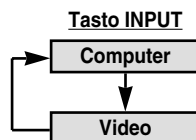

USO DEL MENU

1 Premere il tasto MENU in modo che venga visualizzato il menu su SCHERMO. Premere il tasto PUNTATORE SINISTRA/DESTRA per spostare il puntatore a forma di cornice rossa sull'icona del menu INGRESSO.

2 Premere il tasto PUNTATORE BASSO per spostare un puntatore a freccia rossa su computer e poi premere il tasto SELEZIONE. Appare il menu di selezione della sorgente.

3 Spostare il puntatore su MCI e poi premere il tasto SELEZIONE.

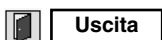

Chiude il menu di selezione della sorgente.

MENU INGRESSO

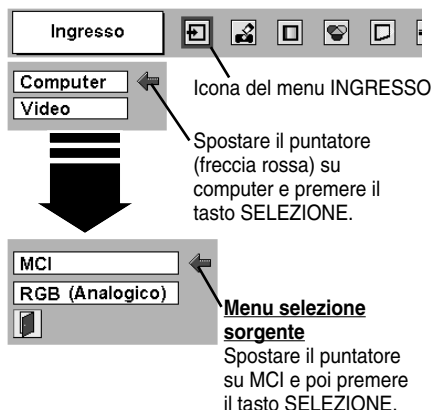

INDICE E PAGINA

I dati delle immagini modificate con Media Card Imager (software) sono in un formato indice consistente di diverse pagine. Per proiettare le immagini desiderate, selezionare l'Indice e poi la Pagina nell'Indice.

Selezionare l'indice

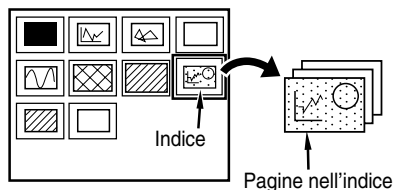

RIPRODUZIONE DELLE IMMAGINI (AZIONAMENTO DEL PROIETTORE)

Per proiettare le immagini desiderate, selezionare l'Indice e poi la Pagina nel modo seguente.

SELEZIONE INDICE

1 Premere il tasto MENU in modo che venga visualizzato il MENU SU SCHERMO. Premere il tasto PUNTATORE SINISTRA/DESTRA per spostare il puntatore a forma di cornice rossa sull'icona del menu VISUALIZZA.

2 Premere il tasto PUNTATORE BASSO per spostare il puntatore a forma di cornice rossa sull'icona dell'indice e poi premere il tasto SELEZIONE. Viene visualizzata la tabella degli indici contenuti nella scheda di memoria. Premere il tasto CLICK DESTRO sul telecomando per arrestare la visualizzazione della tabella. (*1)

3 Premere i tasti PUNTATORE SINISTRA/DESTRA/ALTO/BASSO per spostare il puntatore sull'Indice da proiettare e poi premere il tasto SELEZIONE. Viene visualizzata la prima pagina dell'indice selezionato. Premere il tasto PUNTATORE ALTO/BASSO per passare alla pagina precedente/successiva. (*2)

Tasto PUNTATORE ALTO ... torna alla pagina precedente.

Tasto PUNTATORE BASSO ... passa alla pagina successiva.

MENU VISUALIZZA

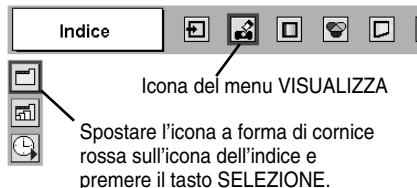

*1 Se si preme il tasto CLICK DESTRO durante la visualizzazione della tabella, ogni Indice/Pagina viene visualizzato sotto forma di icona. Questa operazione riduce il tempo di visualizzazione di tutti i dati delle immagini.

*2 Quando è visualizzato il MENU SU SCHERMO, non è possibile passare alla pagina precedente/successiva.

SELEZIONE PAGINA

1 Premere il tasto MENU in modo che venga visualizzato il MENU SU SCHERMO. Premere il tasto PUNTATORE SINISTRA/DESTRA per spostare il puntatore a forma di cornice rossa sull'icona del menu VISUALIZZA.

2 Premere il tasto PUNTATORE BASSO per spostare il puntatore a forma di cornice rossa sull'icona della pagina e poi premere il tasto SELEZIONE. Viene visualizzata la tabella di tutte le Pagine dell'Indice selezionato.

Premere il tasto CLICK DESTRO sul telecomando per arrestare la visualizzazione della tabella. (*1)

3 Premere i tasti PUNTATORE SINISTRA/DESTRA/ALTO/BASSO per spostare il puntatore sulla Pagina da proiettare e poi premere il tasto SELEZIONE.

Premere il tasto PUNTATORE ALTO/BASSO per passare alla pagina precedente/successiva. (*2)

Tasto PUNTATORE ALTO ... torna alla pagina precedente.

Tasto PUNTATORE BASSO ... passa alla pagina successiva.

La tabella delle pagine può essere visualizzata premendo il tasto SELEZIONE quando la pagina viene visualizzata tutta sullo schermo.

MENU VISUALIZZA

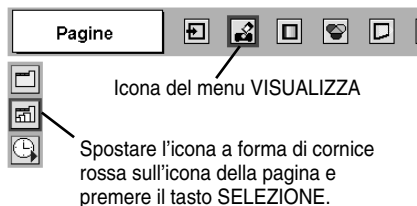

FUNZIONE DI RIPRODUZIONE AUTOMATICA

1 Premere il tasto MENU in modo che venga visualizzato il MENU SU SCHERMO. Premere il tasto PUNTATORE SINISTRA/DESTRA per spostare il puntatore a forma di cornice rossa sull'icona del menu VISUALIZZA.

MENU VISUALIZZA



Icona del menu VISUALIZZA

Finestra di dialogo della Riproduzione automatica
Premere i tasti PUNTATORE SINISTRA/DESTRA per regolare l'intervallo e poi premere il tasto SELEZIONE.

2 Premere il tasto PUNTATORE BASSO per spostare il puntatore a forma di cornice rossa sull'icona della Riproduzione automatica e poi premere il tasto SELEZIONE. Viene visualizzata la finestra di dialogo dell'impostazione della Riproduzione automatica.

3 **On**

Quando si attiva la funzione di Riproduzione automatica, spostare il puntatore a forma di freccia rossa su "On", regolare l'intervallo (secondi) premendo il tasto PUNTATORE SINISTRA/DESTRA e poi premere il tasto SELEZIONE. Le immagini vengono proiettate in successione automatica, con un intervallo fra una e l'altra. È possibile mettere in pausa la funzione di Riproduzione automatica premendo il tasto PUNTATORE ALTO e premendo poi il tasto PUNTATORE BASSO per riprendere la riproduzione.

* Quando si è impostata la Riproduzione automatica in precedenza con Media Card Imager (software), l'intervallo impostato da Media Card Imager ha la priorità su quello impostato con questo menu.

Off

Per annullare la funzione di Riproduzione automatica, spostare il puntatore a forma di freccia rossa su "Off" e poi premere il tasto SELEZIONE.

È possibile annullare l'impostazione della Riproduzione automatica effettuata tramite Media Card Imager (software) anche impostando questa opzione su "Off".

Uscita

Chiude la finestra di dialogo della Riproduzione automatica.

ATTENZIONE



Non rimuovere la scheda di memoria da Imager Box mentre è attiva la funzione di Riproduzione automatica o l'indicatore di Imager Box è acceso o sta lampeggiando. Si potrebbe danneggiare la scheda di memoria o i dati contenuti nella scheda stessa. Prima di rimuovere la scheda di memoria da Imager Box, accertarsi di aver impostato la funzione di Riproduzione automatica su "Off" oppure interrompere il segnale in ingresso da Imager Box cambiando la sorgente in ingresso.

REGOLAZIONE DELL'IMMAGINE

SELEZIONE DEL LIVELLO DELL'IMMAGINE (OPERAZIONE DIRETTA)

Selezionare il livello dell'immagine tra Predefinito, Reale, Immagine 1, Immagine 2, Immagine 3 e Immagine 4 premendo il tasto IMAGE sul pannello comandi superiore o sul telecomando.

Predefinito

Livello di immagine normale preselezionato su questo proiettore.

Reale

Livello d'immagine con aumento delle tonalità intermedie per i grafici.

Immagine 1 - 4

Regolazione dell'immagine reimpostata dall'utente nel menu REGOLAZIONE DI IMMAGINE (pagina 16).

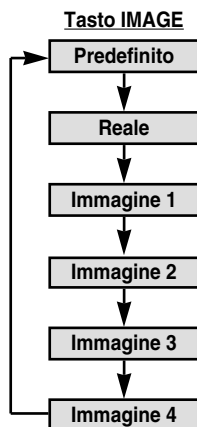

SELEZIONE DEL LIVELLO DELL'IMMAGINE (USO DEL MENU)

1 Premere il tasto MENU per richiamare il MENU SU SCHERMO. Premere il tasto PUNTATORE SINISTRA/DESTRA per spostare il puntatore a forma di cornice rossa sull'icona del menu SELEZIONE DI IMMAGINE.

2 Premere il tasto PUNTATORE BASSO per spostare il puntatore a forma di freccia rossa sul livello che si desidera impostare e poi premere il tasto SELEZIONE.

MENU SELEZIONE DI IMMAGINE

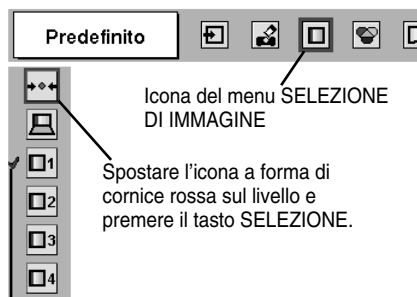

Il livello selezionato.

Predefinito

Livello di immagine normale preselezionato su questo proiettore.

Reale

Livello d'immagine con aumento delle tonalità intermedie per i grafici.

Immagine 1 - 4

Regolazione dell'immagine reimpostata dall'utente nel menu REGOLAZIONE DI IMMAGINE (pagina 16).

REGOLAZIONE DEL LIVELLO DELL'IMMAGINE

1 Premere il tasto MENU per richiamare il MENU SU SCHERMO. Premere il tasto PUNTATORE SINISTRA/DESTRA per spostare il puntatore a forma di cornice rossa sull'icona del menu REGOLAZIONE DI IMMAGINE.

2 Premere il tasto PUNTATORE BASSO per spostare il puntatore a forma di freccia rossa sulla voce che si desidera impostare e poi premere il tasto SELEZIONE. Viene visualizzato il livello di ogni voce. Regolare ogni livello premendo il tasto(i) PUNTATORE SINISTRA/DESTRA.

Contrasto

Premere il tasto PUNTATORE SINISTRA per diminuire il contrasto e il tasto PUNTATORE DESTRA per aumentare il contrasto. (Da 0 a 63.)

Luminosità

Premere il tasto PUNTATORE SINISTRA per scurire l'immagine e il tasto PUNTATORE DESTRA per schiarirla. (Da 0 a 63.)

Bilanciamento del bianco (Rosso/Verde/Blu)

Premere il tasto PUNTATORE SINISTRA per alleggerire la tonalità dei colori e il tasto PUNTATORE DESTRA per appesantirla. (Da 0 a 63.)

Gamma

Premere il tasto PUNTATORE SINISTRA o il tasto PUNTATORE DESTRA per ottenere un miglior bilanciamento del contrasto. (Da 0 a 15.)

3 **Memorizzare**

Per memorizzare un'immagine reimpostata manualmente, spostare il puntatore a forma di cornice rossa sull'icona Memorizzare e premere il tasto SELEZIONE. Appare il menu dei livelli dell'immagine. Spostare il puntatore a forma di cornice rossa sulle opzioni Immagine da 1 a 4 che si desidera impostare e poi premere il tasto SELEZIONE.

Reset

Ripristinare tutte le regolazioni ai valori precedenti.

Uscita

Chiude il menu REGOLAZIONE DI IMMAGINE.

MENU REGOLAZIONE DI IMMAGINE

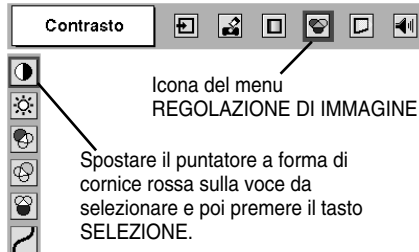

Livello di immagine selezionato. (pagina 15)

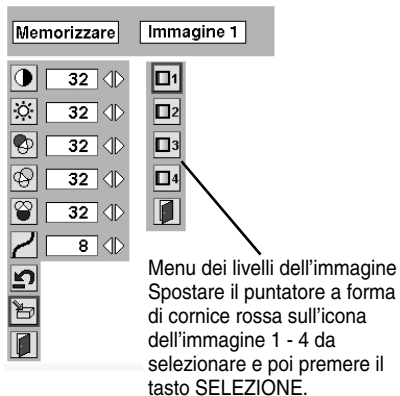
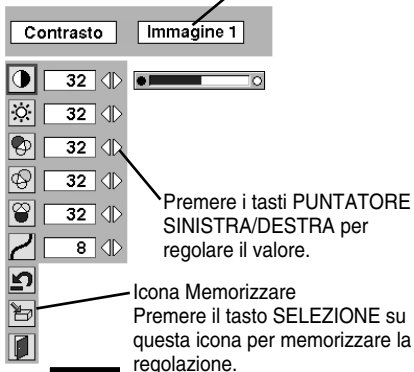

REGOLAZIONI DELLA FOTOGRAFIA DELL'IMMAGINE

Questo proiettore è dotato della funzione di ridimensionamento dello schermo dell'immagine che permette di visualizzare le immagini nel formato desiderato.

- 1 Premere il tasto MENU per richiamare il MENU SU SCHERMO. Premere il tasto(i) PUNTATORE SINISTRA/DESTRA per spostare il puntatore a forma di cornice rossa sull'icona del menu SCHERMO.
- 2 Premere il tasto PUNTATORE BASSO per spostare il puntatore a forma di cornice rossa sulla funzione che si desidera impostare e poi premere il tasto SELEZIONE.

MENU SCHERMO

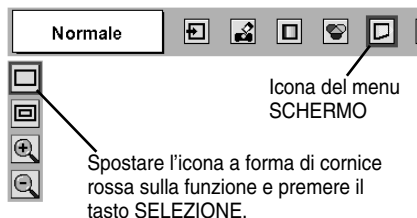

Normale

Le immagini riempiono lo schermo nella sua grandezza.

Vero

Visualizza l'immagine nel formato originale. Se il formato originale dell'immagine è maggiore del formato dello schermo, il proiettore entra automaticamente in modalità di Zoom digitale +.

Zoom digitale +

Quando si seleziona Zoom digitale +, menu su schermo scompare e viene visualizzato il messaggio "D. Zoom +". Premere il tasto SELEZIONE per ingrandire il formato dell'immagine. E premere i tasti PUNTATORE ALTO/BASSO/SINISTRA/DESTRA per vedere tutta l'immagine. La funzione di visione panoramica può funzionare solo quando l'immagine è più grande dello schermo. Un'immagine proiettata può anche essere ingrandita premendo il tasto D. ZOOM ▲ sul telecomando.

Zoom digitale -

Quando si seleziona Zoom digitale -, menu su schermo scompare e viene visualizzato il messaggio "D. Zoom -". Premere il tasto SELEZIONE per comprimere il formato dell'immagine.

Un'immagine proiettata può anche essere compressa premendo il tasto D. ZOOM ▼ sul telecomando.

Per disattivare la modalità zoom digitale +/-, premere qualsiasi tasto eccetto i seguenti: D.ZOOM ▲/▼, SELEZIONE, PUNTATORE o LASER.

メディアカードイメジャーキット

品番 POA-MD07MCI

取扱説明書

イメジャーボックスの取り付けかたと操作のしかた

メディアカードイメジャーキットはMicrosoft PowerPointで作成したファイルおよびJPEG形式、ビットマップ形式等各種画像をプロジェクターで再生するための付属キットです。この付属キットをプロジェクターへ装着することによりこれらの画像をコンピュータを使わずプロジェクターの操作でスクリーンに映すことができます。

このキットはイメジャーボックス接続端子を持つ当社プロジェクターでのみご使用になれます。専用の接続端子を持たない指定外のプロジェクターではご使用になれません。

この取扱説明書はイメジャーボックスの取り付けかたと操作方法を掲載しています。

イメジャーボックスで再生する画像の編集はキットに付属のCD-ROMに収録されているMedia Card Imagerソフトウェアで行います。画像編集の詳細しくは別冊の“Media Card Imager”取扱説明書をご覧ください。

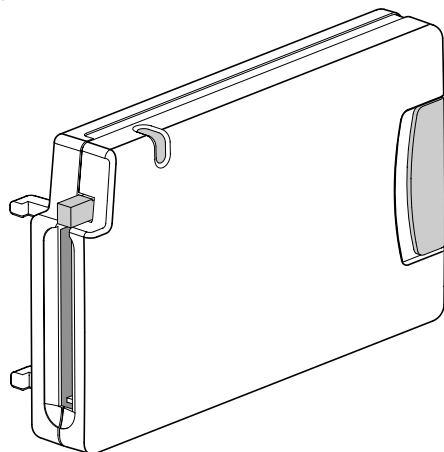

この装置は、情報処理装置等電波障害自主規制協議会（VCCI）の基準に基づくクラスB情報技術装置です。この装置は、家庭環境で使用することを目的としていますが、この装置がラジオやテレビジョン受信機に近接して使用されると、受信障害を引き起こすことがあります。

取扱説明書に従って正しい取り扱いをして下さい。

商標

Microsoft、Windows、PowerPoint は米国Microsoft社の登録商標です。

Microdrive は、米国IBM 社の商標です。

CompactFlashおよびCFは、米国SanDisk社の商標または登録商標です。

説明書に記載の会社名、および製品名は各社の商標または登録商標です。

目次

目次	3
梱包物	3
本体各部のなまえ	4
イメージャーボックスの取り付けかた	5
イメージャーボックスの取り外しかた	6
コンパクトフラッシュカードの取り付け・取り外しかた	6
コンパクトフラッシュカードアダプタの使いかた	7
コンパクトフラッシュカード使用上のご注意	8
仕様	9
画像の再生のしかた（プロジェクターの操作）	11
メモ리카ードの画像を投映する	11
イメージの調整	15
適切な画像サイズに調整する	17

梱包物

梱包には以下の6点の部品が入っております。梱包内の部品をお確かめください。

メディアカードイメージャー
ボックス
(以下イメージャーボックス)

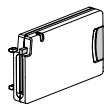

コンパクトフラッシュ
カード (16MB)

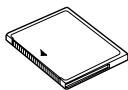

コンパクトフラッシュ
カードアダプター

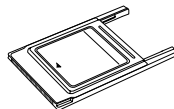

メディアカードイメージャー
キット取扱説明書 (本書)



* Media Card Imager
CD-ROM (編集ソフト)

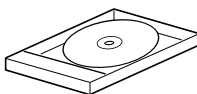

* Media Card Imager
取扱説明書



*画像編集ソフトウェアとその取扱説明書

本体各部のなまえ

イメージャーボックス

インジケータ
(データ読み出し中
ランプが点灯します。)

ラッチボタン

コンパクトフラッシュ
カードスロット

コネクタープラグ

コンパクトフラッシュ
カードイジェクトボタン

取り付け検出
ボタン

イメージャーボックス
取り付け留め具

イメージャーボックスの取り付けかた

注意；取り付けは必ずプロジェクターの電源を切って行ってください。電源を入れたままでの取り付け、取り外しは行わないでください。データやカードの損傷の原因となります。

- 1 プロジェクターに付いている穴カバー 4 個を取り外し、イメージャーボックス取り付け留め具 (A) をプロジェクターにひっかけるようにはめこみます。(図 1)
- 2 ラッチボタンを矢印の方向へ押しながら、イメージャーボックスのコネクタープラグをプロジェクターのDVI端子へ差し込みます。イメージャーボックスをプロジェクターへ押しつけ、プロジェクターへラッチがはまったところで手を離します。

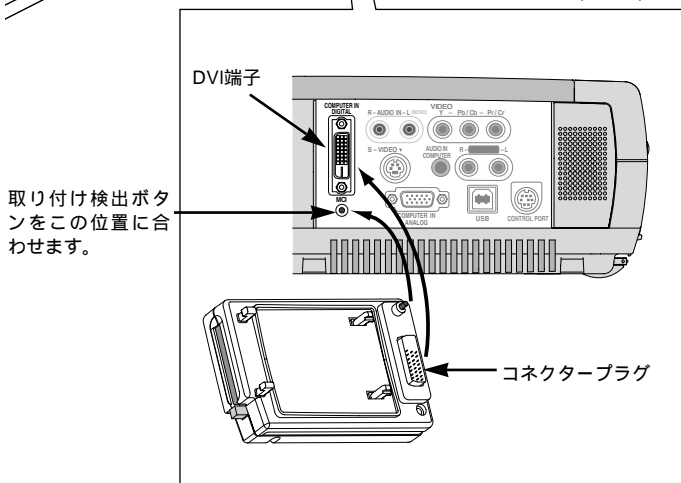
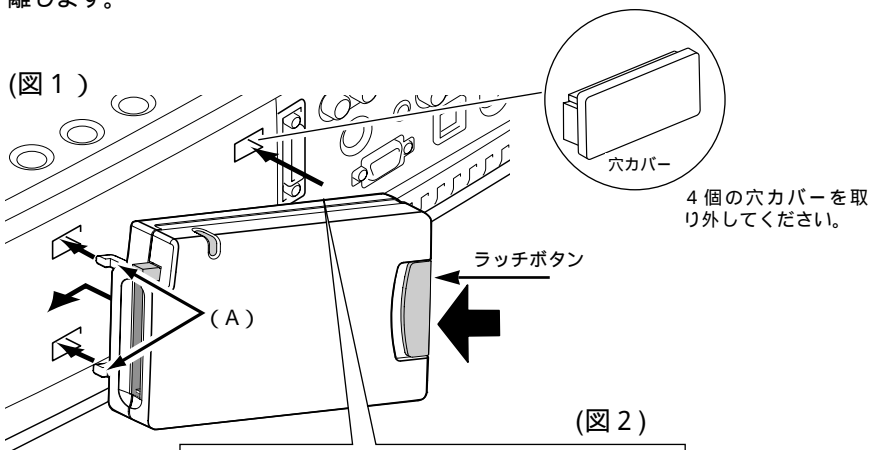

イメージャーボックスの取り外しかた

注意；取り外しは必ずプロジェクターの電源を切って行ってください。電源を入れたままでの取り付け、取り外しは行わないでください。データやカードの損傷の原因となります。

イメージャーボックスラッチボタンを矢印の方向にゆっくりと押し、イメージャーボックスをプロジェクターから取り外します。

注意；無理に取り外すと破損するおそれがあります。

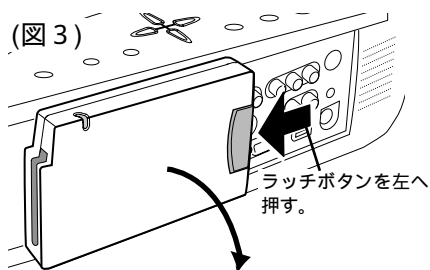

コンパクトフラッシュカードの取り付け・取り外しかた

取り付けかた

コンパクトフラッシュカードスロットにコンパクトフラッシュカードを挿入します。

コンパクトフラッシュカードを裏返しに挿入しないでください。故障の原因となります。

取り外しかた

- 1 イジェクトボタンを押すと、コンパクトフラッシュカードが少し飛び出します。
- 2 コンパクトフラッシュカードを引き出します。

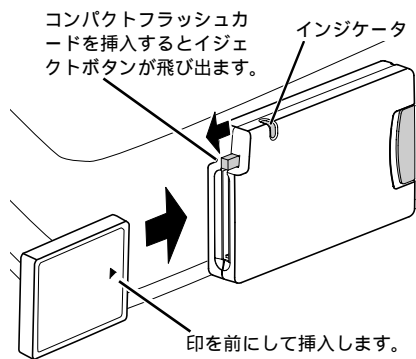

(図 4)



注意

インジケータ点灯中は絶対にコンパクトフラッシュカードを取り出さないでください。データやカードの損傷の原因となります。

コンパクトフラッシュカードアダプタの使いかた

コンパクトフラッシュカードアダプタは付属のコンパクトフラッシュカードをコンピュータのPCカードスロットに取り付けるときに使います。コンパクトフラッシュカード内へのデータの書き込み、データの書き替えはこのコンパクトフラッシュカードアダプタを使いコンピュータのPCカードスロットに差し込みコンピュータで行います。カードへの書き込みの詳しくは別冊のMedia Card Imager取扱説明書およびコンピュータの取扱説明書をご覧ください。

取り付けかた

コンパクトフラッシュカードの 印とコンパクトフラッシュカードアダプタの印が同じ向きになるようにして、カードアダプタにしっかりと差し込みます。

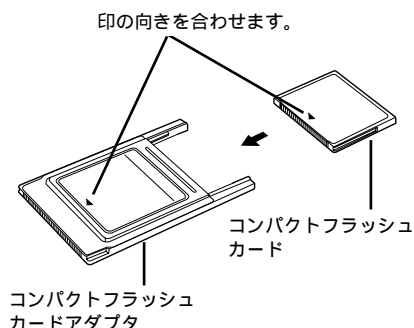

取り外しかた

外すときは、コンパクトフラッシュカードを持って、まっすぐ引き抜きます。

ご注意

コンパクトフラッシュカードに保存されたデータは、メモ리카ードの損傷や誤消去で破壊されたり消去されることがあります。大切なデータは、フロッピーディスク、ハードディスク、MOディスクなどの別のメディアにバックアップすることをおすすめします。誤った操作、コンパクトフラッシュカードや機器の損傷によるデータの消失によって生じる損害、逸失利益などに関し、当社では一切その責任を負いかねますので、ご了承ください。

以下の場合にデータが破壊されたり消去されたりすることがあります。

- ・コンパクトフラッシュカードの操作を誤って行った。
- ・コンパクトフラッシュカードのアクセス中（記録中、読み出し中、消去中）にプロジェクターやコンピュータの電源を切ったり、コンパクトフラッシュカード/コンパクトフラッシュカードアダプタを抜いた。
- ・コンパクトフラッシュカードが静電気、電氣的ノイズの影響を受けた。
- ・コンパクトフラッシュカードが寿命になった。

コンパクトフラッシュカード使用上のご注意

コンパクトフラッシュカード/コンパクトフラッシュカードアダプタは精密電子機器です。曲げたり、落としたり強い力を加えたり、衝撃や振動を与えないでください。また、強い静電気や電氣的ノイズの発生しやすい場所での使用や保管を避けてください。故障の原因となることがあります。

コンパクトフラッシュカード/コンパクトフラッシュカードアダプタのコネクタ部に指などで触れたり、ごみなどが付着したりしないようにしてください。故障の原因となることがあります。

コンパクトフラッシュカード/コンパクトフラッシュカードアダプタを分解したり、改造したりしないでください。

温度差の大きな場所へ急に移動するとコンパクトフラッシュカードに水滴が付き（結露現象）故障の原因となることがあります。結露を防ぐには、移動の前にビニール袋に入れて密封しておき、周囲の温度に充分ならしてから、出してお使いください。

コンパクトフラッシュカード/コンパクトフラッシュカードアダプタを保管するときは、専用ケースに入れてください。

コンパクトフラッシュカード/コンパクトフラッシュカードアダプタは、下記の場所で使用したり、保管しないでください。

- ・強い磁気が発生する場所
- ・ほこりや砂ぼこりのたつところ
- ・高温多湿の場所

コンパクトフラッシュカードおよびコンパクトフラッシュカードアダプタは、以下の環境でご使用ください。

使用温度範囲：5℃～35℃

保存温度範囲：-10℃～60℃

仕様

イメージャーボックス

寸法	幅117mm × 高さ70mm × 奥行き19mm（突起物含まず）
質量	150g
動作電圧	DC 5V 450mA DC 3.3V 600mA
対応メモ리카ード	付属のコンパクトフラッシュカード（16MB）のご使用をおすすめします。また下記のメモ리카ードについても使用可能となっています。 ・マイクロドライブ（1GB以下） なお、上記以外のコンパクトフラッシュでの動作は保証いたしません。また、メモ리카ードによって正常に動作しないものもあります。

コンパクトフラッシュカードアダプタ
PCカードType-IIスロット対応

コンパクトフラッシュ（16MB）

本書に記載されている仕様は、予告なく変更する場合があります。あらかじめご了承ください。

画像の再生のしかた（プロジェクターの操作）

メモ리카ードの画像を投映する

- 1 はじめにイメージャーボックスをプロジェクターに取り付け（5ページ参照）、プロジェクターの電源を入れます（プロジェクターの使用説明書参照）。
- 2 イメージャーボックスのコンパクトフラッシュカードスロットに、投映するデータを記録したコンパクトフラッシュカードを挿入します。（6ページ参照）
- 3 プロジェクターの入力モードがMCI入力に自動的に切り換わり、コンパクトフラッシュカードに記録された画像データを投映します。

プロジェクターの各部の名称、および基本操作はプロジェクターの使用説明書をごらんください。

メニューバー

入力モードがMCI入力のときにMENUボタンを押します。

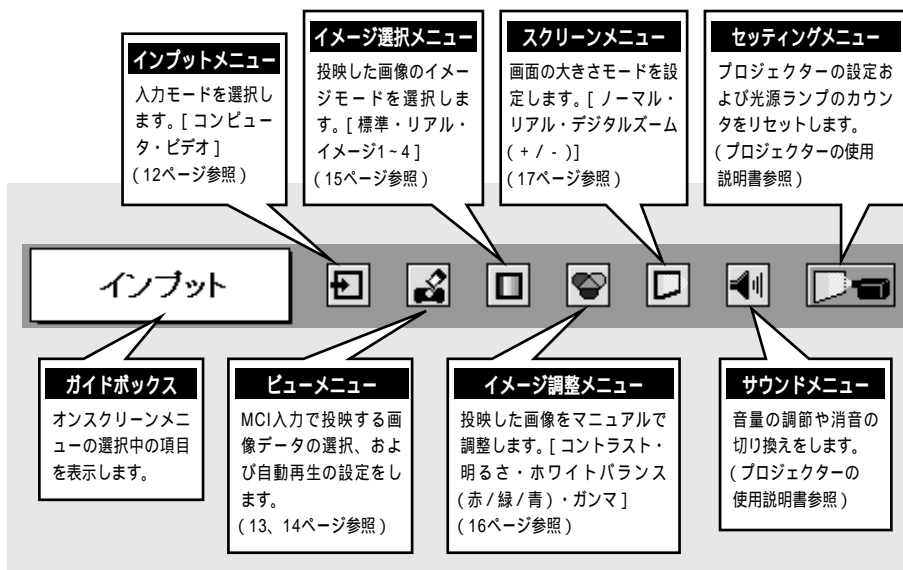

画像の再生のしかた（プロジェクターの操作）

MCI入力に切り換える

コンパクトフラッシュカードをプロジェクターに取り付けたイメージャーボックスに差し込むと、プロジェクターの入力モードはMCI入力に自動的に切り換わり、最後にコンパクトフラッシュカードに書き込まれたインデックス（画像データ）の最初のページを投映します。

MCI入力以外の入力モードからMCI入力へは次の手順で切り換えます。

INPUTボタンで入力を切り換える

リモコンまたは操作パネルのINPUTボタンを押して、「コンピュータ」を選択します。「コンピュータ」を選択してもMCI入力に切り換わらないときは、インプットメニューで切り換えます。（下記参照）

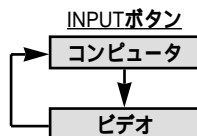

入力切り換えメニューで入力を切り換える

1 MENUボタンを押してメニューバーを出し、ポイントボタンの左右方向でポインタを「インプット」アイコンに合わせます。

2 ポイントボタンの下方でポインタをメニュー内に下ろして「コンピュータ」にポインタを合わせて、SELECTボタンで選びます。

信号形式選択メニューが現われます。ポインタを「MCI」に合わせて、SELECTボタンで選びます。

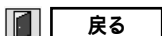

信号形式選択メニューを終了します。

インプットメニュー

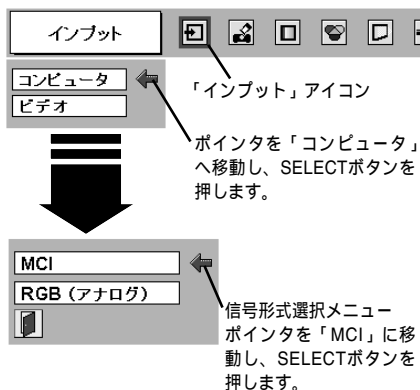

インデックスとページ

Media Card Imager（ソフトウェア）で編集・作成されたデータは、インデックス（画像データのフォルダとなるもの）と、このインデックスの中の複数ページ（画像データ）で構成されています。

各インデックス内のページを投映するには、まずインデックスを選択し、その後選択したインデックス内のページを選択します。

インデックスを選択します。

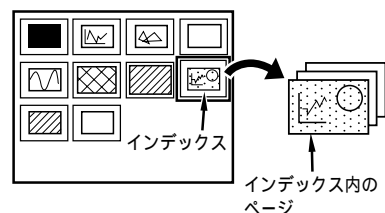

画像の再生のしかた（プロジェクターの操作）

投映する画像を選択するときは、はじめにインデックスを選び、次に各画面のページを選択します。

インデックスを選択する

- 1 MENUボタンを押してメニューバーを出し、ポイントボタンの左右方向でポインタを「ビュー」アイコンに合わせます。
- 2 ポイントボタンの下方向でポインタをメニュー内に下ろして「インデックス」にポインタを合わせ、SELECTボタンで選択します。メモカード中の各インデックスの1番目のページが一覧表示されます。一覧表示展開中にリモコンの右クリックボタンを押すと、簡易表示 注1に切り替わります。
- 3 ポイントボタンで投映するインデックスにポインタを合わせ、SELECTボタンで選択します。選択したインデックス中の1番目のページが全体表示されます。ポイントボタンの上下方向で前/次ページへ移動します 注2。
ポイントボタン（上方向）・・・前ページへ戻る
ポイントボタン（下方向）・・・次ページへ送る

ビューメニュー



注1：簡易表示

一覧表示をするときに、各イメージをアイコンで簡易的に表示します。表示するインデックスやページの数が多いたときや、イメージデータの容量が大きいときに簡易表示に切り替えると、一覧表示展開の時間を短縮できます。

注2：メニューバーが表示されているときは、ポイントボタンでのページ移動はできません。

ページを選択する

- 1 MENUボタンを押してメニューバーを出し、ポイントボタンの左右方向でポインタを「ビュー」アイコンに合わせます。
- 2 ポイントボタンの下方向でポインタをメニュー内に下ろして「ページ」にポインタを合わせ、SELECTボタンで選択します。現在選択しているインデックス中のページが一覧表示されます。一覧表示展開中にリモコンの右クリックボタンを押すと、簡易表示 注1に切り替わります。
- 3 ポイントボタンで投映するページにポインタを合わせ、SELECTボタンで選択します。選択したページが全体表示されます。ポイントボタンの上下方向で表示中のページの前/次ページへ移動します 注2。
ポイントボタン（上方向）・・・前ページへ戻る
ポイントボタン（下方向）・・・次ページへ送る

ビューメニュー

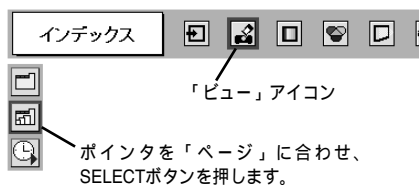

ページが全体表示されている状態でSELECTボタンを押すと、選択中のインデックス中のページが一覧表示されます。

画像の再生のしかた（プロジェクターの操作）

自動再生機能

1 MENUボタンを押してメニューバーを出し、ポイントボタンの左右方向でポインタを「ビュー」アイコンに合わせます。

2 ポイントボタンの下方向でポインタをメニュー内に下ろして「自動再生」にポインタを合わせ、SELECTボタンで選択します。自動再生設定メニューが表示されます。

3 オン・・・自動再生を設定します。ポイントボタンの左右方向で自動再生の展開時間（秒）を調整し、SELECTボタンで決定します。
自動再生中はポイントボタンの上方向で一時停止、ポイントボタンの下方向で自動再生の再開ができます。

Media Card Imager(ソフトウェア)でインデックス中の自動再生を設定しているときは、Media Card Imagerで設定した展開時間が優先となります。

オフ・・・自動再生を解除します。
また、Media Card Imager(ソフトウェア)で設定した自動再生も停止します。

 戻る

自動再生設定メニューを終了します。

ビューメニュー

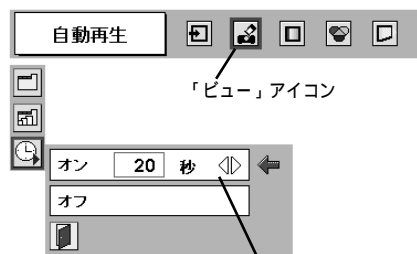

自動再生設定メニュー
ポイントボタンの左右方向で自動再生の展開時間（秒）を調整し、SELECTボタンで決定します。

注意



自動再生中、およびイメージャーボックスのインジケータが点灯/点滅しているときには、イメージャーボックスからメモ리카ードを取り出さないでください。カードやデータの破損の原因となります。

メモ리카ードを取り出すときは、自動再生を「オフ」に設定する（上記参照）、または入力モードをMCI入力以外のモードに切り換えて、インジケータが点滅していないことを確認してから取り出してください。

画像の再生のしかた（プロジェクターの操作）

イメージの調整

IMAGEボタンでイメージモードを選択する

リモコンまたは操作パネルのIMAGEボタンを押すごとに、イメージモードが「標準」「リアル」「イメージ1」「イメージ2」「イメージ3」「イメージ4」と切り換わります。

標準

「コントラスト」「明るさ」「ホワイトバランス（赤／緑／青）」「ガンマ補正」が、工場出荷時設定の標準値になります。

リアル

中階調の再現性が高くなります。写真等のグラフィックスを自然な階調で再現できるように設定します。

イメージ1～4

イメージ調整メニューでマニュアル調整した画質を呼び出します。（16ページ参照）

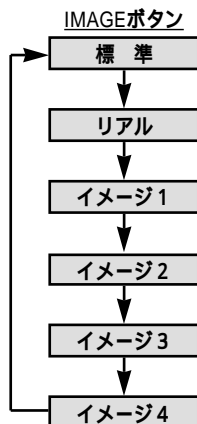

イメージ選択メニューでイメージモードを選択する

- 1 MENUボタンを押してメニューバーを出し、ポイントボタンの左右方向でポインタを「イメージ選択」アイコンに合わせます。
- 2 ポイントボタンの下方向でポインタをメニュー内を下ろしてお好みのイメージモードにポインタを合わせ、SELECTボタンで選びます。

標準

「コントラスト」「明るさ」「ホワイトバランス（赤／緑／青）」「ガンマ補正」が、工場出荷時設定の標準値になります。

リアル

中階調の再現性が高くなります。写真等のグラフィックスを自然な階調で再現できるように設定します。

1 イメージ1～4

イメージ調整メニューでマニュアル調整した画質を呼び出します。（16ページ参照）

イメージ選択メニュー

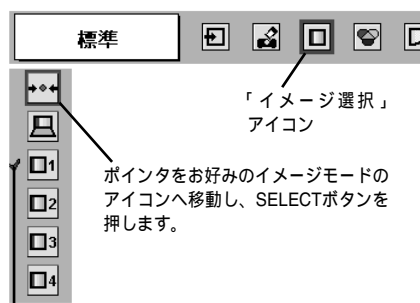

選択中のイメージモード

画像の再生のしかた（プロジェクターの操作）

マニュアルでイメージ調整を行なう

- 1 MENUボタンを押してメニューバーを出し、ポイントボタンの左右方向でポインタを「イメージ調整」アイコンに合わせます。
- 2 ポイントボタンの下方向でポインタをメニュー内を下ろして調整する項目のアイコンにポインタを合わせ、SELECTボタンで選択します。選んだ項目の調整画面が現れます。調整は画面を見ながらポイントボタンの左右方向で行ないます。

コントラスト

ポイントボタンの左方向でコントラストが薄くなり、ポイントボタンの右方向でコントラストが濃くなります。（0から63まで）

明るさ

ポイントボタンの左方向で画像が暗くなり、ポイントボタンの右方向で画像が明るくなります。（0から63まで）

ホワイトバランス（赤／緑／青）

ポイントボタンの左方向で色調が薄くなり、ポイントボタンの右方向で色調が濃くなります。（0から63まで）

ガンマ補正

ポイントボタンの左右方向で画像の白レベルから黒レベルまでのコントラストバランスを調整します。（0から15まで）

メモリー

ポインタをメモリーアイコンに合わせ、SELECTボタンを押すと、イメージ調整データ登録メニューが現れます。登録するイメージモード（イメージ1から4までのいずれか）にポインタを合わせ、SELECTボタンを押して登録します。

リセット

調整した内容を取り消し、調整前の値を表示します。

戻る

メニューを終了します。

イメージ調整メニュー

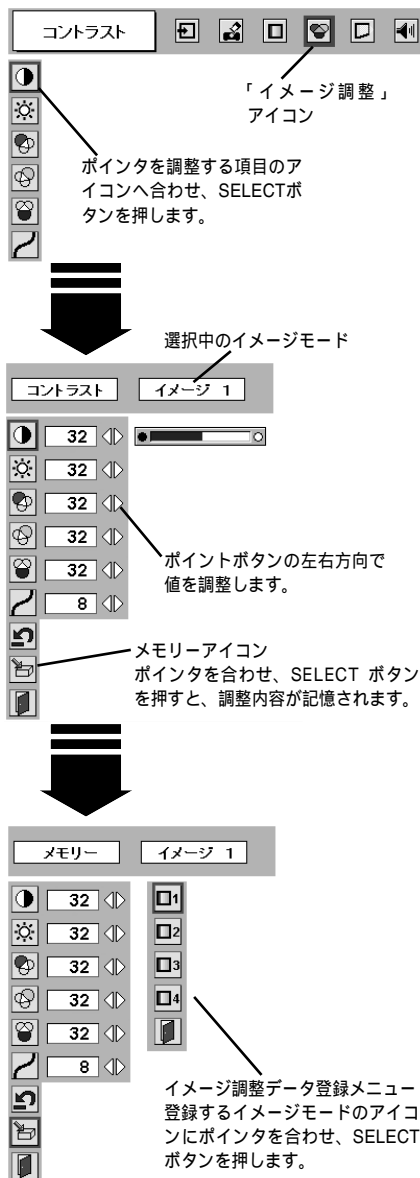

画像の再生のしかた（プロジェクターの操作）

適切な画像サイズに調整する

お好みにより画像サイズを変えることができます。有効投映画面サイズはプロジェクターの使用説明書をごらんください。

- 1 MENU ボタンを押してメニューバーを出し、ポイントボタンの左右方向でポインタを「スクリーン」アイコンに合わせます。
- 2 ポイントボタンの下方でポインタをメニュー内に下ろして選択する項目のアイコンにポインタを合わせ、SELECTボタンで選択します。

スクリーンメニュー

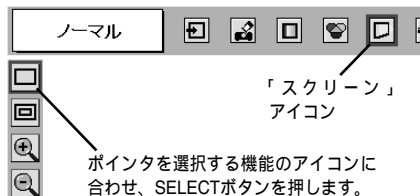

ノーマル

画像を有効投映画面に合わせて投射します。

リアル

画像をオリジナルサイズで投射します。画像サイズがプロジェクターの有効投映画面よりも大きいときは、自動的に「デジタルズーム +」モードに入ります。

デジタルズーム +

画像データを段階的に拡大して投射します。
「デジタルズーム +」モードに入ると、画面のメニューバーが消え、左上に **D.Zoom+** 表示が現われます。
SELECTボタン、またはD.ZOOM ボタンを押すと画像が段階的に大きくなります。
画像サイズが有効投映画面よりも大きいときは、ポイントボタンの上下左右方向で画像を移動させることができます。

デジタルズーム -

画像データを段階的に縮小して投射します。
「デジタルズーム -」モードに入ると、画面のメニューバーが消え、左上に **D.Zoom-** 表示が現われます。
SELECTボタン、またはD.ZOOM ボタンを押すと画像が段階的に小さくなります。

D.ZOOM / 、SELECT、右クリック、ポイント、LASER以外のボタンを押すと、「デジタルズーム +」、「デジタルズーム -」モードから抜けます。

printed in Japan

Part No. 610 294 9902 (1AA6P1P2957-- ICWZ) ©

SANYO Electric Co., Ltd